

FAINCA HR S.L. es una empresa dedicada a la fabricación de equipos de hostelería. Desde nuestro nacimiento en 2002, hemos tenido como finalidad obtener la máxima calidad y diseño en nuestros productos para ofrecerlos a nuestros clientes con total garantía. Esa calidad la hemos trasladado también a nuestros servicios, que van estrechamente ligados a nuestra relación con el cliente.

FAINCA HR S.L. is a manufacturer of commercial catering equipment. We started business in 2002 with the main aim of our company to get the best quality and design for our products and offer them to our customers with full guarantee. This product quality linked with our high level of service helps to create a close working relationship with all our customers.

Fainca HR S.L. est un fabricant d'équipements industriels pour l'hôtellerie et la restauration. Depuis sa création en 2002, l'objectif de notre société a toujours été d'obtenir la meilleure qualité et dessin dans nos produits pour les offrir à nos clients avec une totale garantie. Cette qualité se traduit également dans notre service qui est fortement lié à la relation commerciale avec notre clientèle.



Más allá de la calidad, lo que hemos pretendido desde FAINCA HR es transmitir el "saber hacer" a clientes y profesionales, partiendo de las personas que hacen posible la existencia de la empresa. Gracias a todos los que nos han acompañado y a los que aún nos acompañarán, FAINCA HR es una empresa líder en el sector de la hostelería, de referencia para las demás empresas de nuestro sector.

Beyond the quality, which we have tried from FAINCA HR is to transmit the "knowledge to make" to clients and professionals, starting off of the people who make the existence possible of the company. Thanks to all those that have accompanied us and to that still they will accompany to us, FAINCA HR are a company leader in the sector of hostelería, of reference for the other companies of our sector.

Au-delà de la qualité, ce que nous avons prétendu depuis FAINCA HR est de transmettre le « savoir faire » à des clients et à des professionnels, en partant des personnes qui rendent possible l'existence de l'entreprise. Grâce à tous ceux qui nous ont accompagnés et auxquels encore ils nous accompagneront, FAINCA HR est une entreprise chef dans le secteur de l'hôtellerie, de référence pour les autres entreprises de notre secteur.



En nuestra empresa, somos conscientes de las necesidades de los consumidores a la hora de elegir los productos apropiados. Por ello, nuestro departamento de investigación trabaja muy estrechamente con los homólogos de desarrollo y diseño de producto, obteniendo como resultado productos altamente desarrollados y con una estética apropiada para cada ambiente.

We are aware of the consumers needs when they have to choose the right products. That's the reason why our research department takes special care to design all of our range to the highest quality with the right looks for every environment...

Nous sommes conscients des besoins des consommateurs lorsqu'il faut choisir les produits adéquats. Par conséquent, le but de notre département de recherche est d'obtenir des produits hautement développés avec esthétique appropriée pour chaque environnement.

ÍNDICE

INDEX



COCINAS
COOKING
CUISON **06**



PLANCHAS
GRIDDLES
PLANCHES À
GRILLER **24**



FREIDORAS
FRYERS
FRITEUSES **34**



TOSTADORES
TOASTERS
GRILLES-PAIN **44**



LAVAMANOS
HAND WASH BASINS
LAVE-MAINS **52**



MESAS
WORK TABLES
TABLES DE TRAVAIL **56**



DESPIECES
SPARE PARTS
PIÈCES DÉTACHÉES **60**

FAINCA HR

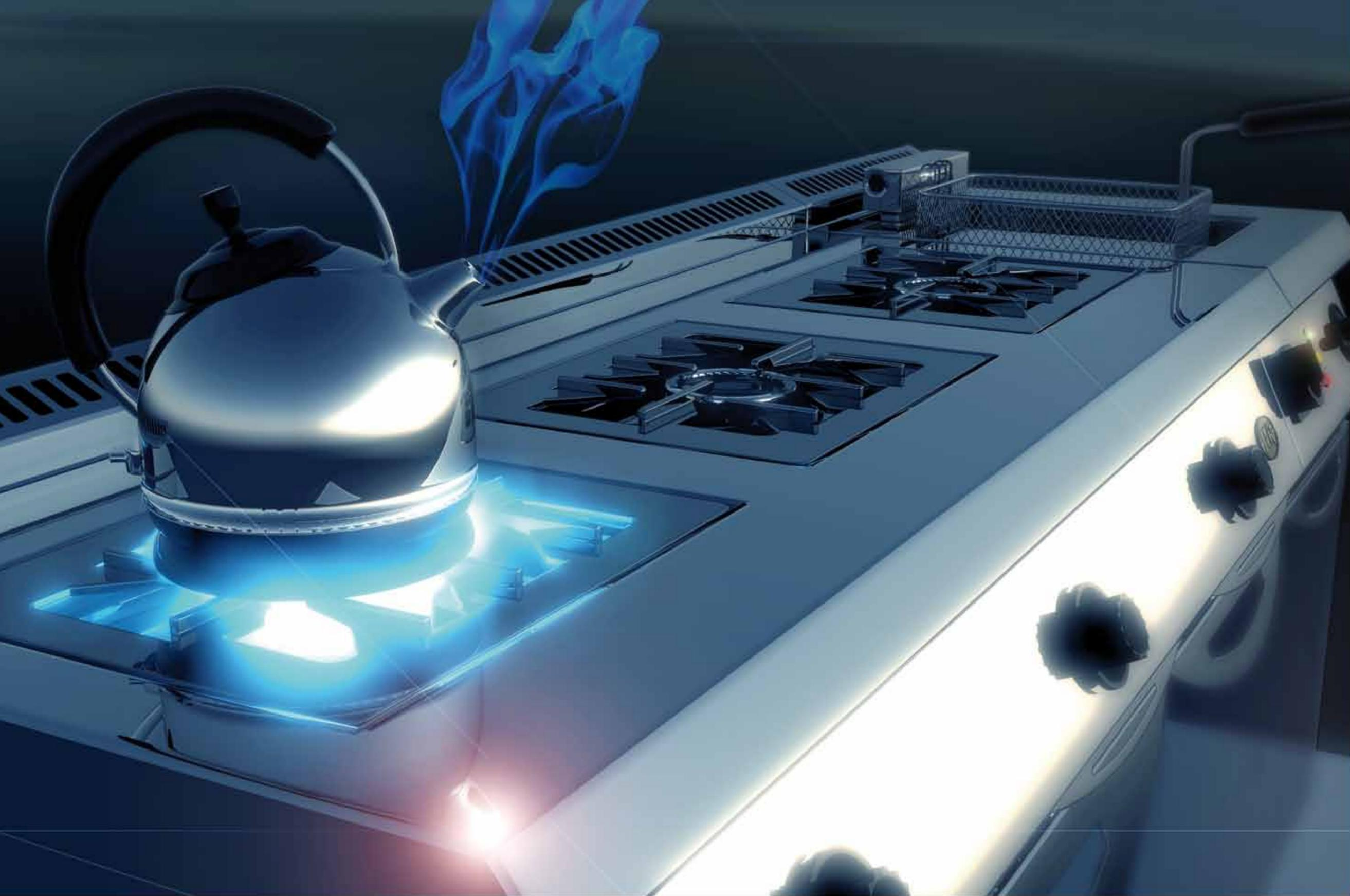

COCINAS
COOKING CUISSON

Ref.	Descripción	Potencia	P.V.P.
C2F550H	cocina 2 fuegos 550 con horno 2 hob Burners 550 with oven cuisinière gaz 2 feux+four - gamme 550	5,5KW x 2 - 9460 Kcal 4KW - 3440 Kcal (horno / oven / four)	1550 €
C2F550E	cocina 2 fuegos 550 con estante 2 hob burners 550 with shelf cuisinière gaz 2 feux avec étagère-550	5,5KW x 2 - 9460 Kcal	950 €
C2F550S	cocina 2 fuegos 550 sobremesa 2 counter top hob burners 550 dessus de cuisson 2 feux-gamme 550	5,5KW x 2 - 9460 Kcal	800 €

Medidas Interiores del Horno - Inner Measures of the Furnace - Mesures Intérieures du Four

Alto Height Hauteur	Ancho Length Longueur	Profundidad Depth Profondeur
336 mm	554 mm	437 mm

- Construcción en acero inoxidable - Stainless steel construction - Construction en acier inox
- Fuegos superiores de gran rendimiento calorífico dotados de dispositivo de seguridad y micropiloto de encendido - Upper burners of high heat output, equiped with safety device and light pilot - Brûleurs supérieurs à haut rendement avec flamme pilote et dispositif de sécurité
- Guías del horno de fácil extracción para la limpieza del mismo - Removable base plates for an easy cleaning - Guides du four de facile retrait pour nettoyage
- Horno con encendido piezoeléctrico - Oven with piezo ignition - Four avec allumage piézoélectrique
- Horno con posibilidad de válvula termostática - Oven with optional thermostatic valve - Four avec valve thermostatique optionnelle

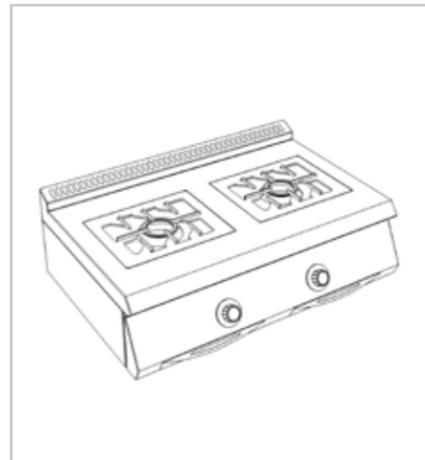

C2F550H		C2F550E		C2F550S	
Alto Height Hauteur	900 mm	Alto Height Hauteur	900 mm	Alto Height Hauteur	270 mm
Ancho Length Longueur	830 mm	Ancho Length Longueur	830 mm	Ancho Length Longueur	830 mm
Fondo Depth Profondeur	550 mm	Fondo Depth Profondeur	550 mm	Fondo Depth Profondeur	550 mm



C2F550H



C2F550E



C2F550S

Ref.	Descripción	Potencia	P.V.P.
C3F550H	cocina 3 fuegos 550 con horno 3 hob Burners 550 with oven cuisinière gaz 3 feux+four - gamme 550	5,5KW x 3 - 14190 Kcal 4KW - 3440 Kcal (horno / oven / four)	1850 €
C3F550E	cocina 3 fuegos 550 con estante 3 hob burners 550 with shelf cuisinière gaz 3 feux avec étagère - 550	5,5KW x 3 - 14190 Kcal	1200 €
C3F550S	cocina 3 fuegos 550 sobremesa 3 counter top hob burners 550 dessus de cuisson 3 feux-gamme 550	5,5KW x 3 - 14190 Kcal	1000 €

Medidas Interiores del Horno - Inner Measures of the Furnace - Mesures Intérieures du Four

Alto Height Hauteur	Ancho Length Longueur	Profundidad Depth Profondeur
336 mm	554 mm	437 mm

- Construcción en acero inoxidable - Stainless steel construction - Construction en acier inox
- Fuegos superiores de gran rendimiento calorífico dotados de dispositivo de seguridad y micropiloto de encendido - Upper burners of high heat output, equiped with safety device and light pilot - Brûleurs supérieurs à haut rendement avec flamme pilote et dispositif de sécurité
- Guías del horno de fácil extracción para la limpieza del mismo - Removable base plates for an easy cleaning - Guides du four de facile retrait pour nettoyage
- Horno con encendido piezoeléctrico - Oven with piezo ignition - Four avec allumage piézoélectrique
- Horno con posibilidad de válvula termostática - Oven with optional thermostatic valve - Four avec valve thermostatique optionnelle

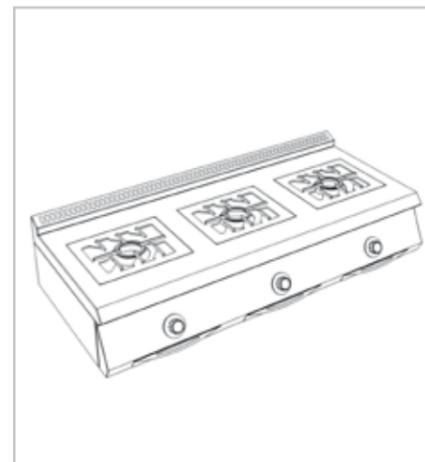

C3F550H		C3F550E		C3F550S	
Alto Height Hauteur	900 mm	Alto Height Hauteur	900 mm	Alto Height Hauteur	270 mm
Ancho Length Longueur	1235 mm	Ancho Length Longueur	1235 mm	Ancho Length Longueur	1235 mm
Fondo Depth Profondeur	550 mm	Fondo Depth Profondeur	550 mm	Fondo Depth Profondeur	550 mm



C3F550H



C3F550E



C3F550S

Ref.	Descripción	P.V.P.
CN550E	cocina neutra 550 con estante neutral 550 cooking with shelf cuisinière neutre avec étagère - gamme 550	590 €
CN550S	cocina neutra 550 sobremesa neutral 550 counter top cooking dessus de cuisson neutre - gamme 550	290 €

Construcción en acero inoxidable de elevado espesor que aporta una robustez excelente
Stainless steel construction. High thickness, robust and durable
Construction en acier inox épais. Robustesse à toute épreuve



CN550E



CN550E

Alto Height Hauteur	900 mm
Ancho Length Longueur	400 mm
Fondo Depth Profondeur	550 mm

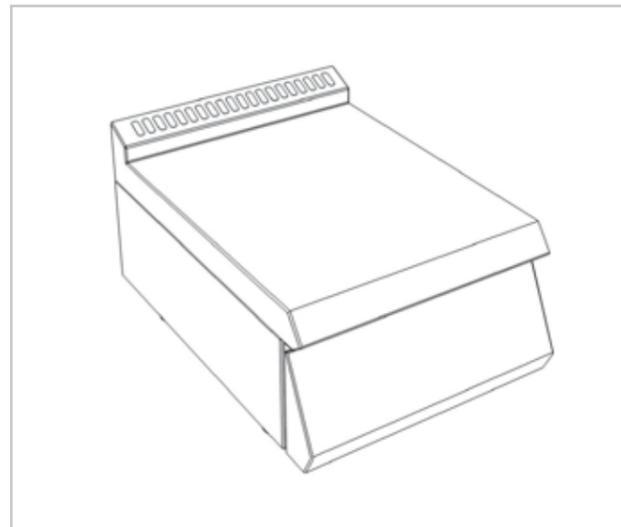

CN550S

Alto Height Hauteur	270 mm
Ancho Length Longueur	400 mm
Fondo Depth Profondeur	550 mm



CN550S

Ref.	Descripción	Potencia	P.V.P.
C2F700S	cocina 2 fuegos 700 sobremesa 2 counter top hob burners 700 dessus de cuisson 2 feux-gamme 700	5,5KW x 2 - 9460 Kcal	1000 €
C2F700E	cocina 2 fuegos 700 con estante 2 hob burners 700 with shelf cuisinière gaz 2 feux avec étagère - 700	5,5KW x 2 - 9460 Kcal	1150 €

- Construcción en acero inoxidable - Stainless steel construction - Construction en acier inox
- Fuegos superiores de gran rendimiento calorífico dotados de dispositivo de seguridad y micropiloto de encendido - Upper burners of high heat output, equiped with safety device and light pilot - Brûleurs supérieurs à haut rendement avec flamme pilote et dispositif de sécurité
- Guías del horno de fácil extracción para la limpieza del mismo - Removable base plates for an easy cleaning - Guides du four de facile retrait pour nettoyage
- Horno con encendido piezoeléctrico - Oven with piezo ignition - Four avec allumage piézoélectrique
- Horno con posibilidad de válvula termostática - Oven with optional thermostatic valve - Four avec valve thermostatique optionnelle



C2F700E



C2F700E

Alto Height Hauteur	900 mm
Ancho Length Longueur	415 mm
Fondo Depth Profondeur	700 mm



C2F700S

Alto Height Hauteur	270 mm
Ancho Length Longueur	415 mm
Fondo Depth Profondeur	700 mm



C2F700S

Ref.	Descripción	Potencia	P.V.P.
C4F700H	cocina 4 fuegos 700 con horno 4 hob Burners 700 with oven cuisinière gaz 4 feux+four - gamme 700	5,5KW x 4 - 18920 Kcal 4KW - 3440 Kcal (horno / oven / four)	2000 €
C4F700E	cocina 4 fuegos 700 con estante 4 hob burners 700 with shelf cuisinière gaz 4 feux avec étagère - 700	5,5KW x 4 - 18920 Kcal	1700 €
C4F700S	cocina 4 fuegos 700 sobremesa 4 counter top hob burners 700 dessus de cuisson 4 feux-gamme 700	5,5KW x 4 - 18920 Kcal	1500 €

Medidas Interiores del Horno - Inner Measures of the Furnace - Mesures Intérieures du Four

Alto Height Hauteur	Ancho Length Longueur	Profundidad Depth Profondeur
336 mm	554 mm	587 mm

- Construcción en acero inoxidable - Stainless steel construction - Construction en acier inox
- Fuegos superiores de gran rendimiento calorífico dotados de dispositivo de seguridad y micropiloto de encendido - Upper burners of high heat output, equipped with safety device and light pilot - Brûleurs supérieurs à haut rendement avec flamme pilote et dispositif de sécurité
- Guías del horno de fácil extracción para la limpieza del mismo - Removable base plates for an easy cleaning - Guides du four de facile retrait pour nettoyage
- Horno con encendido piezoeléctrico - Oven with piezo ignition - Four avec allumage piézoélectrique
- Horno con posibilidad de válvula termostática - Oven with optional thermostatic valve - Four avec valve thermostatique optionnelle

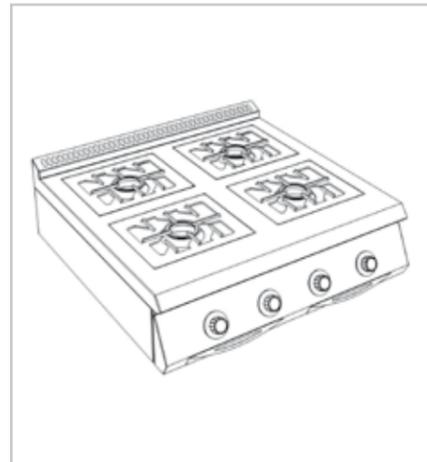

C4F700H		C4F700E		C4F700S	
Alto Height Hauteur	900 mm	Alto Height Hauteur	900 mm	Alto Height Hauteur	270 mm
Ancho Length Longueur	830 mm	Ancho Length Longueur	830 mm	Ancho Length Longueur	830 mm
Fondo Depth Profondeur	700 mm	Fondo Depth Profondeur	700 mm	Fondo Depth Profondeur	700 mm



C4F700H



C4F700E



C4F700S

Ref.	Descripción	Potencia	P.V.P.
C6F700H	cocina 6 fuegos 700 con horno 6 hob Burners 700 with oven cuisinière gaz 6 feux+four - gamme 700	5,5KW x 6 - 28380 Kcal 4KW - 3440 Kcal (horno / oven / four)	2800 €
C6F700E	cocina 6 fuegos 700 con estante 6 hob burners 700 with shelf cuisinière gaz 6 feux avec étagère - 700	5,5KW x 6 - 28380 Kcal	2300 €
C6F700S	cocina 6 fuegos 700 sobremesa 6 counter top hob burners 700 dessus de cuisson 6 feux-gamme 700	5,5KW x 6 - 28380 Kcal	2200 €

Medidas Interiores del Horno - Inner Measures of the Furnace - Mesures Intérieures du Four

Alto Height Hauteur	Ancho Length Longueur	Profundidad Depth Profondeur
336 mm	554 mm	587 mm

- Construcción en acero inoxidable - Stainless steel construction - Construction en acier inox
- Fuegos superiores de gran rendimiento calorífico dotados de dispositivo de seguridad y micropiloto de encendido - Upper burners of high heat output, equipped with safety device and light pilot - Brûleurs supérieurs à haut rendement avec flamme pilote et dispositif de sécurité
- Guías del horno de fácil extracción para la limpieza del mismo - Removable base plates for an easy cleaning - Guides du four de facile retrait pour nettoyage
- Horno con encendido piezoeléctrico - Oven with piezo ignition - Four avec allumage piézoélectrique
- Horno con posibilidad de válvula termostática - Oven with optional thermostatic valve - Four avec valve thermostatique optionnelle



C6F700H

Alto Height Hauteur	900 mm
Ancho Length Longueur	1235 mm
Fondo Depth Profondeur	700 mm



C6F700E

Alto Height Hauteur	900 mm
Ancho Length Longueur	1235 mm
Fondo Depth Profondeur	700 mm

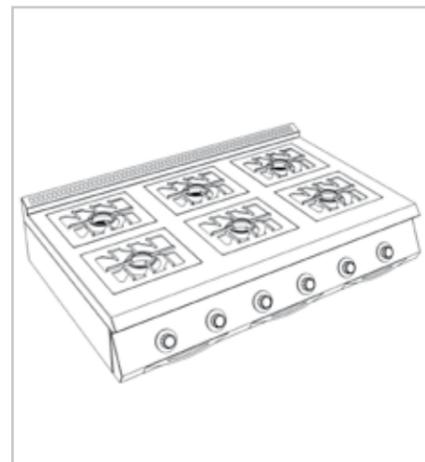

C6F700S

Alto Height Hauteur	270 mm
Ancho Length Longueur	1235 mm
Fondo Depth Profondeur	700 mm



C6F700H



C6F700E



C6F700S

Ref.	Descripción	P.V.P.
CN704E	cocina neutra 700 con estante 400 mm neutral 700 cooking with shelf 400 mm cuisinière neutre avec étagère- gamme 700 - 400 mm	600 €
CN704S	cocina neutra 700 sobremesa 400 mm neutral 700 counter top cooking 400 mm dessus de cuisson neutre- gamme 700 - 400 mm	580 €
CN708E	cocina neutra 700 con estante 800 mm neutral 700 cooking with shelf 800 mm cuisinière neutre avec étagère- gamme 700 - 800 mm	700 €
CN708S	cocina neutra 700 sobremesa 800 mm neutral 700 counter top cooking 800 mm dessus de cuisson neutre- gamme 700 - 800 mm	680 €

Construcción en acero inoxidable de elevado espesor que aporta una robustez excelente
Stainless steel construction. High thickness, robust and durable
Construction en acier inox épais. Robustesse à toute épreuve



CN708E

Alto Height Hauteur	900 mm
Ancho Length Longueur	800 mm
Fondo Depth Profondeur	700 mm



CN704E

Alto Height Hauteur	900 mm
Ancho Length Longueur	400 mm
Fondo Depth Profondeur	700 mm

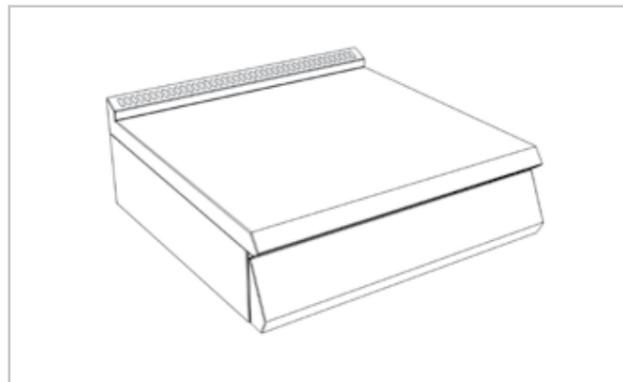

CN708S

Alto Height Hauteur	270 mm
Ancho Length Longueur	800 mm
Fondo Depth Profondeur	700 mm



CN704S

Alto Height Hauteur	270 mm
Ancho Length Longueur	400 mm
Fondo Depth Profondeur	700 mm



CN708E



CN704E





PLANCHAS

GRIDDLES PLANCHES À GRILLER

Ref.	Descripción	Potencia	Peso	P.V.P.
PLC400ECON	Plancha 400 Económica Griddle 400 Economic Planche 400 Économique	3010 Kcal/h 3,5 KW	18 Kg	270 €
PLC600ECON	Plancha 600 Económica Griddle 600 Economic Planche 600 Économique	6020 Kcal/h 7 KW	23 Kg	405 €
PLC800ECON	Plancha 800 Económica Griddle 800 Economic Planche 800 Économique	9030 Kcal/h 10,5 KW	28 Kg	498 €
PLC1000ECON	Plancha 1000 Económica Griddle 1000 Economic Planche 1000 Économique	12040 Kcal/h 14 KW	33 Kg	595 €

- Permiten la preparación rápida de alimentos - Quick food preparation - Facile préparation des aliments
- Cajón recoge grasa extraíble en parte frontal - Front fat collector drawer - Tiroir ramasse graisse
- Palastro de 6 mm. de espesor - 6 mm thick steel plate - Tôle d'acier 6 mm épaisseur
- Cuerpo en acero inoxidable - Stainless steel construction - Cassis en acier inoxydable
- Termopar de seguridad - Safety thermocouple - Thermocouple de sécurité
- Cada quemador dispone de encendido automático - Every burner has an automatic switch - Chaque brûleur est disposé d'un allumage automatique



PCL600ECON

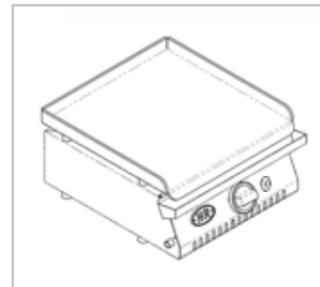

PLC400ECON

Alto H H	219 mm
Ancho L L	411 mm
Fondo D P	462 mm

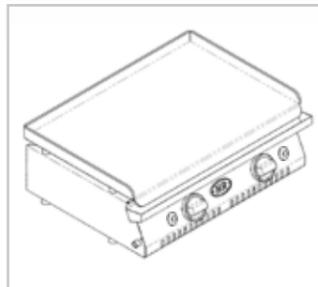

PLC600ECON

Alto H H	219 mm
Ancho L L	611 mm
Fondo D P	462 mm

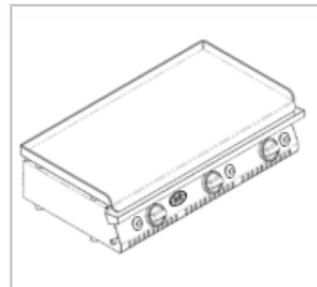

PLC800ECON

Alto H H	219 mm
Ancho L L	811 mm
Fondo D P	462 mm



PLC1000ECON

Alto H H	219 mm
Ancho L L	1011 mm
Fondo D P	462 mm

Ref.	Descripción	Potencia	Peso	P.V.P.
PLC60ECF	Plancha 600 Económica con fogón Griddle 600 Economic with stove Planche 600 Économique + fourneau	6800 Kcal/h 10 KW	35 kg	550 €
PLC 80ECF	Plancha 800 Económica con fogón Griddle 800 Economic with stove Planche 800 Économique + fourneau	11610 Kcal/h 13,5 KW	42 kg	650 €

- Permiten la preparación rápida de alimentos - Quick food preparation - Facile préparation des aliments
- Cajón recoge grasa extraíble en parte frontal - Front fat collector drawer - Tiroir ramasse graisse
- Palastro de 6 mm. de espesor - 6 mm thick steel plate - Tôle d'acier 6 mm épaisseur
- Cuerpo en acero inoxidable - Stainless steel construction - Cassis en acier inoxydable
- Termopar de seguridad - Safety thermocouple - Thermocouple de sécurité
- Cada quemador dispone de encendido automático - Every burner has an automatic switch - Chaque brûleur est disposé d'un allumage automatique



PCL60ECF

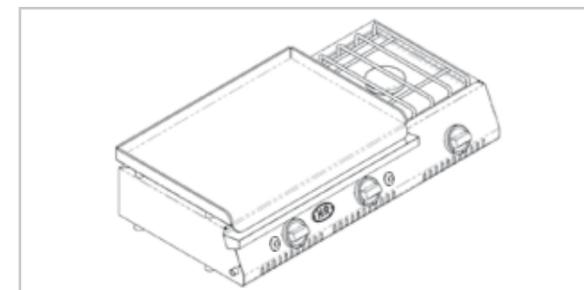

PLC60ECF

Alto Height Hauteur	238 mm
Ancho Length Longueur	870 mm
Fondo Depth Profondeur	532 mm

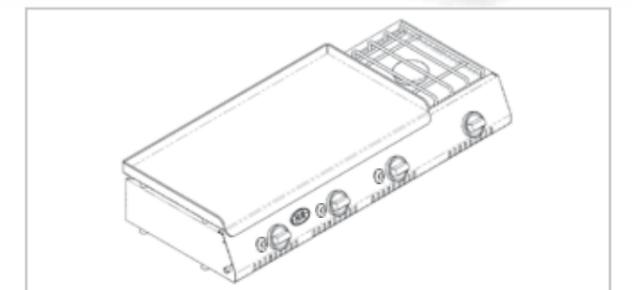

PLC80ECF

Alto Height Hauteur	238 mm
Ancho Length Longueur	1070 mm
Fondo Depth Profondeur	532 mm

Ref.	Descripción	Potencia	Peso	P.V.P.
PLC60RT	Plancha 600 Rectificada Griddle 600 rectified Planche Gamme 600 rectifiée	6020 Kcal/h 7 KW	42 Kg	550 €
PLC80RT	Plancha 800 Rectificada Griddle 800 rectified Planche Gamme 800 rectifiée	7140 Kcal/h 10,5 KW	53 Kg	680 €

- Permiten la preparación rápida de alimentos - Quick food preparation - Facile préparation des aliments
- Cajón recoge grasa extraíble en parte frontal - Front fat collector drawer - Tiroir ramasse graisse
- Palastro de 15 mm. de espesor - 6 mm thick steel plate - Tôle d'acier 6 mm épaisseur
- Cuerpo en acero inoxidable - Stainless steel construction - Cassis en acier inoxydable
- Termopar de seguridad - Safety thermocouple - Thermocouple de sécurité
- Soldada por la parte superior - Fully-welded plates - Soudée par la partie supérieure
- Cada quemador dispone de encendido automático - Every burner has an automatic switch - Chaque brûleur est disposé d'un allumage automatique



PCL60RT

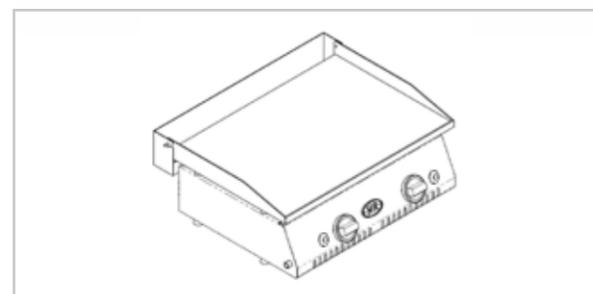

PLC60RT

Alto Height Hauteur	238 mm
Ancho Length Longueur	606 mm
Fondo Depth Profondeur	532 mm

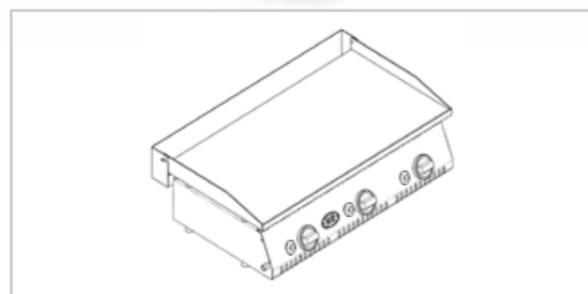

PLC80RT

Alto Height Hauteur	238 mm
Ancho Length Longueur	806 mm
Fondo Depth Profondeur	532 mm

Ref.	Descripción	Potencia	Peso	P.V.P.
PLC60RTF	Plancha 600 Rectificada con fogón Griddle 600 rectified with stove Planche 600 rectifiée + fourneau	6800 Kcal/h 10 KW	52 Kg	710 €
PLC80RTF	Plancha 800 Rectificada con fogón Griddle 800 rectified with stove Planche 800 rectifiée + fourneau	11610 Kcal/h 13,5 KW	67 Kg	850 €

- Permiten la preparación rápida de alimentos - Quick food preparation - Facile préparation des aliments
- Cajón recoge grasa extraíble en parte frontal - Front fat collector drawer - Tiroir ramasse graisse
- Palastro de 15 mm. de espesor - 6 mm thick steel plate - Tôle d'acier 6 mm épaisseur
- Cuerpo en acero inoxidable - Stainless steel construction - Cassis en acier inoxydable
- Termopar de seguridad - Safety thermocouple - Thermocouple de sécurité
- Soldada por la parte superior - Fully-welded plates - Soudée par la partie supérieure
- Cada quemador dispone de encendido automático - Every burner has an automatic switch - Chaque brûleur est disposé d'un allumage automatique



PLC60RTF

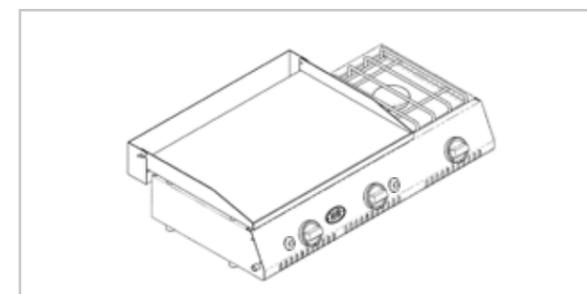

PLC60RTF

Alto Height Hauteur	238 mm
Ancho Length Longueur	870 mm
Fondo Depth Profondeur	532 mm

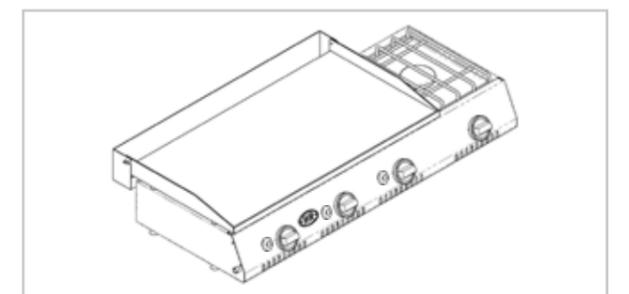

PLC80RTF

Alto Height Hauteur	238 mm
Ancho Length Longueur	1070 mm
Fondo Depth Profondeur	532 mm

Ref.	Descripción	Potencia	Peso	P.V.P.
PLCCR60	Plancha 600 Cromo Griddle 600 chrome Planche gamme 600 Chrome	6020 Kcal/h 7 KW	42 Kg	850 €
PLCCR80	Plancha 800 Cromo Griddle 800 chrome Planche gamme 800 Chrome	7140 Kcal/h 10,5 KW	53 Kg	1050 €

- Permiten la preparación rápida de alimentos - Quick food preparation - Facile préparation des aliments
- Cajón recoge grasa extraíble en parte frontal - Front fat collector drawer - Tiroir ramasse graisse
- Palastro de 15 mm. de espesor - 6 mm thick steel plate - Tôle d'acier 6 mm épaisseur
- Cuerpo en acero inoxidable - Stainless steel construction - Cassis en acier inoxydable
- Termopar de seguridad - Safety thermocouple - Thermocouple de sécurité
- Soldada por la parte superior - Fully-welded plates - Soudée par la partie supérieure
- Cada quemador dispone de encendido automático - Every burner has an automatic switch - Chaque brûleur est disposé d'un allumage automatique



PLCCR60

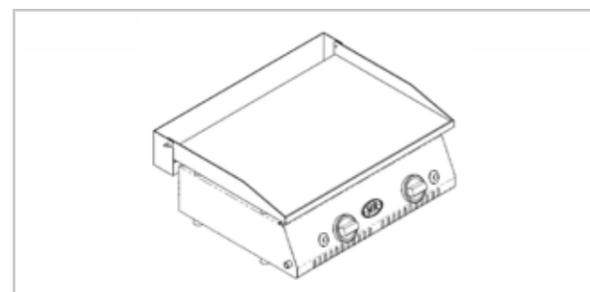

PLCCR60	
Alto Height Hauteur	238 mm
Ancho Length Longueur	606 mm
Fondo Depth Profondeur	532 mm

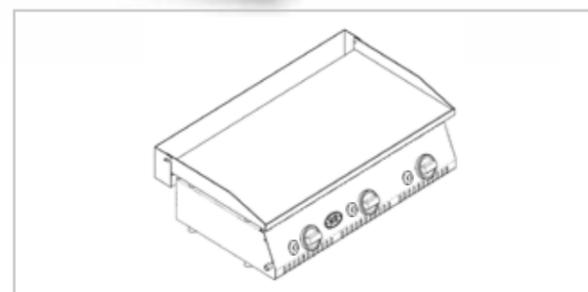

PLCCR80	
Alto Height Hauteur	238 mm
Ancho Length Longueur	806 mm
Fondo Depth Profondeur	532 mm

Ref.	Descripción	Potencia	Peso	P.V.P.
PLC60CRF	Plancha 600 Cromo con fogón Griddle 600 chrome with stove Planche 600 chrome + fourneau	6800 Kcal/h 10 KW	52 Kg	1100 €
PLC80CRF	Plancha 800 Cromo con fogón Griddle 800 chrome with stove Planche 800 chrome + fourneau	11610 Kcal/h 13,5 KW	67 Kg	1380 €

- Permiten la preparación rápida de alimentos - Quick food preparation - Facile préparation des aliments
- Cajón recoge grasa extraíble en parte frontal - Front fat collector drawer - Tiroir ramasse graisse
- Palastro de 15 mm. de espesor - 6 mm thick steel plate - Tôle d'acier 6 mm épaisseur
- Cuerpo en acero inoxidable - Stainless steel construction - Cassis en acier inoxydable
- Termopar de seguridad - Safety thermocouple - Thermocouple de sécurité
- Soldada por la parte superior - Fully-welded plates - Soudée par la partie supérieure
- Cada quemador dispone de encendido automático - Every burner has an automatic switch - Chaque brûleur est disposé d'un allumage automatique



PLC60CRF

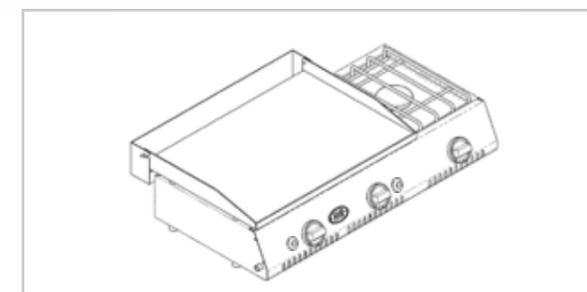

PLC60CRF	
Alto Height Hauteur	238 mm
Ancho Length Longueur	870 mm
Fondo Depth Profondeur	532 mm

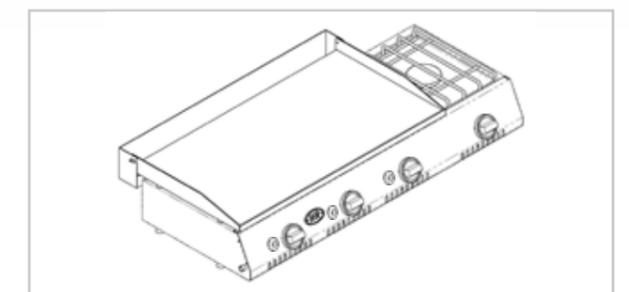

PLC80CRF	
Alto Height Hauteur	238 mm
Ancho Length Longueur	1070 mm
Fondo Depth Profondeur	532 mm

Ref.	Descripción	Potencia	Peso	P.V.P.
FG1ECON	Fogón 1 quemador económico Economic 1 burner stove Fourneau 1 brûleur économique	2580 Kcal/h 3 KW	6 Kg	199 €
FG2ECON	Fogón 2 quemador económico Economic 2 burner stove Fourneau 2 brûleur économique	5160 Kcal/h 6 KW	9 Kg	320 €
FG3ECON	Fogón 3 quemador económico Economic 3 burner stove Fourneau 3 brûleur économique	7740 Kcal/h 9 KW	13 Kg	450 €

- Permiten la preparación rápida de alimentos - Quick food preparation - Facile préparation des aliments
- Fácil limpieza - Easy cleaning - Facile nettoyage
- Parrilla extraíble en acero cromado - Removable grill in chromed steel - Grille amovible en acier chromé
- Cuerpo en acero inoxidable - Stainless steel construction - Cassis en acier inoxydable
- Termopar de seguridad - Safety thermocouple - Thermocouple de sécurité



FG2ECON

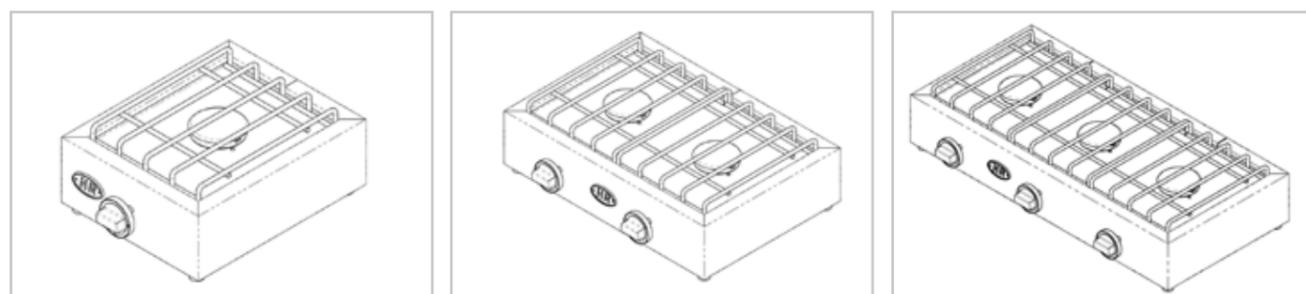

FG1ECON		FG2ECON		FG3ECON	
Alto Height Hauteur	171 mm	Alto Height Hauteur	171 mm	Alto Height Hauteur	171 mm
Ancho Length Longueur	319 mm	Ancho Length Longueur	574 mm	Ancho Length Longueur	830 mm
Fondo Depth Profondeur	446 mm	Fondo Depth Profondeur	446 mm	Fondo Depth Profondeur	446 mm



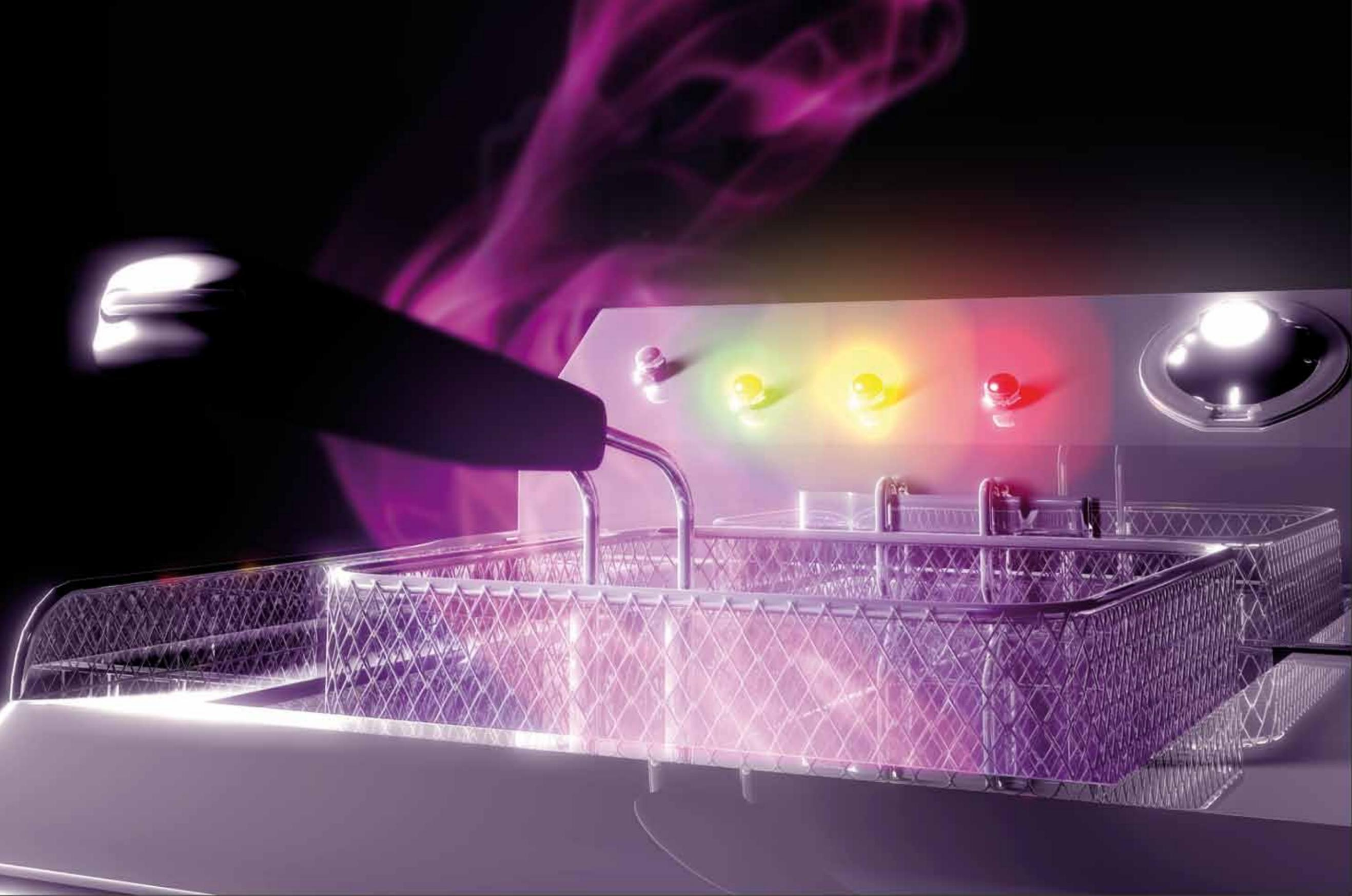

FREIDORAS
FRYERS FRITEUSES

Ref.	Descripción	Potencia	Grifo	P.V.P.
FD15LAR550 FD15LAR700	Freidora 15 L alto rendimiento 15L Fryer high output Friteuse 15 L haut rendement	5,5 KW	Sí	900 € 1000 €
FD15L15LAR550 FD15L15LAR700	Freidora 15L + 15L alto rendimiento (doble) 15L + 15L Fryer high output (double) Friteuse 15L + 15L haut rendement (double)	5,5 KW + 5,5 KW	Sí	1700 € 1900 €
FD15LTRIF550 FD15LTRIF700	Freidora 15 L trifásica / 380 V 15L 3 phase power / 380 V Friteuse 15L triphasée / 380V	6 KW	Sí	950 € 1100 €
FD15L15LTRIF550 FD15L15LTRIF700	Freidora 15L + 15L trifásica / 380 V (doble) 15L + 15L 3 phase power / 380 V (double) Freidora 15L + 15L triphasée/380 V (double)	6 KW + 6 KW	Sí	1800 € 2000 €
FD20TRIF550 FD20TRIF700	Freidora 20 L trifásica / 380 V 20L 3 phase power / 380 V Freidora 20 L triphasée /380 V	6 KW	Sí	1050 € 1250 €
FD20L20LTRIF550 FD20L20LTRIF700	Freidora 20L + 20L trifásica / 380 V (doble) 20L + 20L 3 phase power / 380 V (double) Freidora 20L + 20L triphasée /380 V (double)	6 KW + 6 KW	Sí	2000 € 2200 €
FD20LTRIF9550 FD20LTRIF9700	Freidora 20 L trifásica 9 / 380 V 20L 3 phase 9 power / 380 V Freidora 20 L triphasée 9 /380 V	9 KW	Sí	1400 € 1600 €
FD20L20LTRIF9550 FD20L20LTRIF9700	Freidora 20L + 20L trifásica 9 / 380 V (doble) 20L + 20L 3 phase 9 power / 380 V (double) Freidora 20L + 20L triphasée 9 / 380 V (double)	9 KW + 9 KW	Sí	2500 € 2800 €



FD15ALR

	Cesta 15L - Basket 15L - Panier 15L	Cesta 20 L - Basket 20L - Panier 20L
Alto Height Hauteur	100 mm.	110 mm.
Ancho Length Longueur	220 mm.	270 mm.
Fondo Depth Profondeur	280 mm.	320 mm.

- Termostato de trabajo regulable hasta 195 °C - Adjustable thermostatic control up to 195 °C - Thermostat de travail réglable jusqu'à 195°C
- Termostato de seguridad rearmable 210 °C - Resettable Safety Thermostat 210 °C - Thermostat de sécurité réinitialisable 210°C
- Cuba y chasis en acero inox - Stainless steel tank and chassis - Cuve et châssis en acier inox
- Indicador max-min de nivel de aceite - Oil level Indicator - Indicateur max-min du niveau d'huile
- Resistencia acero pulido - Polished chrome element - élément chauffant acier inoxydable poli
- Cabezal desmontable del cuerpo de la freidora - Lift off fryer head - tête amovible
- Termostato de corte y seguridad 20 A. - Safety cut-out thermostat 20 A. - Thermostat de coupure et sécurité 20A
- Terminales faxtoon en acero inox - Terminals faxtoon in steel inox - Bornes faxtoon en acier inoxydable



FD15LAR550
FD15LTRIF550

Alto H H	900 mm
Ancho L L	400 mm
Fondo D P	550 mm

FD15LAR700
FD15LTRIF700

Alto H H	900 mm
Ancho L L	400 mm
Fondo D P	700 mm

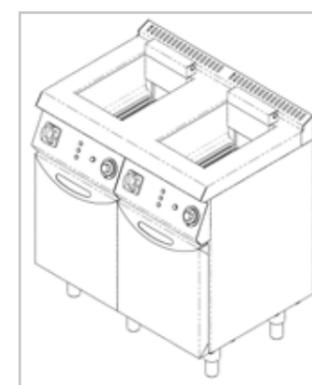

FD15L15LAR550
FD15L15LTRIF550

Alto H H	900 mm
Ancho L L	800 mm
Fondo D P	550 mm

FD15L15LAR700
FD15L15LTRIF700

Alto H H	900 mm
Ancho L L	800 mm
Fondo D P	700 mm

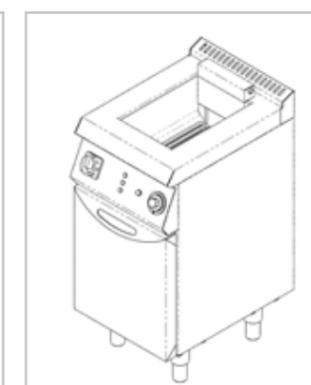

FD20LTRIF550
FD20LTRIF9550

Alto H H	900 mm
Ancho L L	400 mm
Fondo D P	550 mm

FD20LTRIF700
FD20LTRIF9700

Alto H H	900 mm
Ancho L L	400 mm
Fondo D P	700 mm

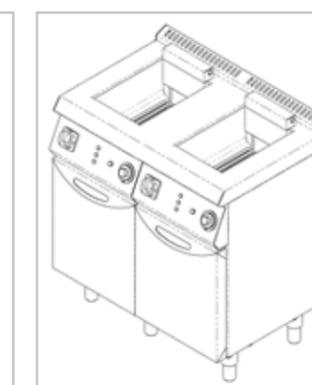

FD20L20LTRIF550
FD20L20LTRIF9550

Alto H H	900 mm
Ancho L L	800 mm
Fondo D P	550 mm

FD20L20LTRIF700
FD20L20LTRIF9700

Alto H H	900 mm
Ancho L L	800 mm
Fondo D P	700 mm

Ref.	Descripción	Potencia	Grifo	Peso	P.V.P.
FD8LECON	Freidora 8 L económica 8L Fryer Economic Friteuse 8 L économique	3,5 KW	Sí	11 Kg	299 €
FD8L8LECON	Freidora 8 L + 8 L económica (doble) 8L + 8L Fryer Economic (double) Friteuse 8L + 8L économique (double)	3,5 KW + 3,5 KW	Sí	20 Kg	545 €
FD10LECON	Freidora 10 L económica 10L Fryer Economic Friteuse 10 L économique	3,8 KW	Sí	12 Kg	375 €
FD10L10LECON	Freidora 10 L + 10 L económica (doble) 8L + 8L Fryer Economic (double) Friteuse 8L + 8L économique (double)	3,8 KW + 3,8 KW	Sí	21 Kg	699 €

	Cesta 8L - Basket 8L - Panier 8L	Cesta 10 L - Basket 10L - Panier 10L
Alto Height Hauteur	100 mm.	100 mm.
Ancho Length Longueur	220 mm.	220 mm.
Fondo Depth Profondeur	240 mm.	280 mm.

- Termostato de trabajo regulable hasta 195 °C - Adjustable thermostatic control up to 195 °C - Thermostat de travail réglable jusqu'à 195°C
- Termostato de seguridad rearmable 210 °C - Resettable Safety Thermostat 210 °C - Thermostat de sécurité réinitialisable 210°C
- Cuba y chasis en acero inox - Stainless steel tank and chassis - Cuve et châssis en acier inox
- Indicador max-min de nivel de aceite - Oil level Indicator - Indicateur max-min du niveau d'huile
- Resistencia acero pulido - Polished chrome element - élément chauffant acier inoxydable poli
- Cabezal desmontable del cuerpo de la freidora - Lift off fryer head - tête amovible
- Termostato de corte y seguridad 20 A. - Safety cut-out thermostat 20 A. - Thermostat de coupure et sécurité 20A
- Terminales faxtoon en acero inox - Terminals faxtoon in steel inox - Bornes faxtoon en acier inoxydable



FD8L8LECON

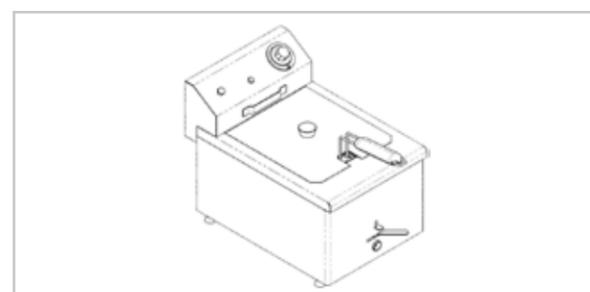

FD8LECON	
Alto Height Hauteur	385 mm
Ancho Length Longueur	315 mm
Fondo Depth Profondeur	530 mm

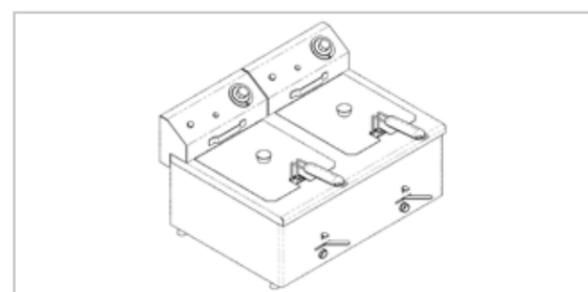

FD8L8LECON	
Alto Height Hauteur	385 mm
Ancho Length Longueur	630 mm
Fondo Depth Profondeur	530 mm

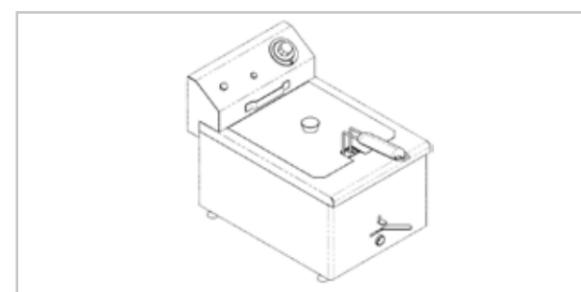

FD10LECON	
Alto Height Hauteur	385 mm
Ancho Length Longueur	315 mm
Fondo Depth Profondeur	570 mm

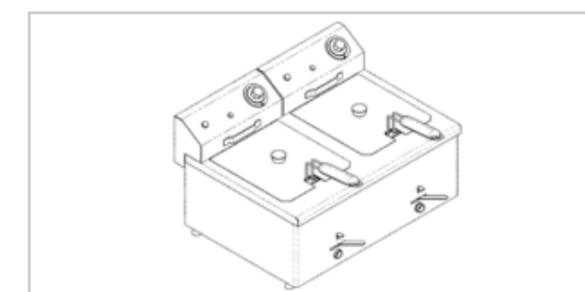

FD10L10LECON	
Alto Height Hauteur	385 mm
Ancho Length Longueur	630 mm
Fondo Depth Profondeur	570 mm

Ref.	Descripción	Potencia	Grifo	Peso	P.V.P.
FD6L	Freidora 6 L 6 L Fryer Friteuse 6 L	3 KW	No	7 Kg	225 €
FD6L6L	Freidora 6 L + 6 L (doble) 6 L + 6 L Fryer (double) Friteuse 6 L + 6 L (double)	3 KW + 3 KW	No	13 Kg	398 €
FD9L	Freidora 9 L 9 L Fryer Friteuse 9 L	3,5 KW	No	9 Kg	270 €
FD9L9L	Freidora 9 L + 9 L (doble) 9 L + 9 L Fryer (double) Friteuse 9 L + 9 L (double)	3,5 KW + 3,5 KW	No	17 Kg	480 €
FD6LF	Freidora 6 L foster 6 L Fryer foster Friteuse 6 L foster	4,2 KW	No	7 Kg	500 €
FD6L6LF	Freidora 6 L + 6 L (doble) foster 6 L + 6 L Fryer (double) foster Friteuse 6 L + 6 L (double) foster	4,2 KW + 4,2 KW	No	14 Kg	920 €
FD9LF	Freidora 9 L foster 9L Fryer foster Friteuse 9L Foster	4,2 KW	No	10 Kg	540 €
FD9L9LF	Freidora 9 L + 9 L (doble) foster 9 L + 9 L Fryer (double) foster Friteuse 9 L + 9 L (double) foster	4,2 KW + 4,2 KW	No	18 Kg	970 €

	Cesta 6L - Basket 6L - Panier 6L	Cesta 9L - Basket 9L - Panier 9L
Alto Height Hauteur	100 mm.	100 mm.
Ancho Length Longueur	210 mm.	220 mm.
Fondo Depth Profondeur	210 mm.	240 mm.

- Termostato de trabajo regulable hasta 195 °C - Adjustable thermostatic control up to 195 °C - Thermostat de travail réglable jusqu'à 195°C
- Termostato de seguridad rearmable 210 °C - Resettable Safety Thermostat 210 °C - Thermostat de sécurité réinitialisable 210°C
- Cuba y chasis en acero inox - Stainless steel tank and chassis - Cuve et châssis en acier inox
- Indicador max-min de nivel de aceite - Oil level Indicator - Indicateur max-min du niveau d'huile
- Resistencia acero pulido - Polished chrome element - élément chauffant acier inoxydable poli
- Cabezal desmontable del cuerpo de la freidora - Lift off fryer head - tête amovible
- Termostato de corte y seguridad 20 A. - Safety cut-out thermostat 20 A. - Thermostat de coupure et sécurité 20A
- Terminales faxtoon en acero inox - Terminals faxtoon in steel inox - Bornes faxtoon en acier inoxydable
- Las freidoras foster contienen doble contactor - Fryers Foster have double contactors - Les friteuses foster ont double contacteur



FD6L

FD6L FD6LF	FD6L6L FD6L6LF	FD9L FD9LF	FD9L9L FD9L9LF
Alto H H 310 mm	Alto H H 310 mm	Alto H H 310 mm	Alto H H 310 mm
Ancho L L 265 mm	Ancho L L 531 mm	Ancho L L 330 mm	Ancho L L 660 mm
Fondo D P 360 mm	Fondo D P 360 mm	Fondo D P 390 mm	Fondo D P 390 mm

Ref.	Descripción	Potencia	Grifo	Peso	P.V.P.
FD8LAR	Freidora 8 L alto rendimiento 8L Fryer high output Friteuse 8L haut rendement	4,2 KW	Sí	13 Kg	599 €
FD8L8LAR	Freidora 8 L + 8 L alto rendimiento (doble) 8L + 8L Fryer high output (double) Friteuse 8L + 8L haut rendement (double)	4,2 KW + 4,2 KW	Sí	24 Kg	1010 €
FD10LAR	Freidora 10 L alto rendimiento 10L Fryer high output Friteuse 10L haut rendement	5,5 KW	Sí	14 Kg	700 €
FD10L10LAR	Freidora 10 L + 10 L alto rendimiento (doble) 10L + 10L Fryer high output (double) Friteuse 10L + 10L haut rendement (double)	5,5 KW + 5,5 KW	Sí	25 Kg	1300 €
FD10LTRIF	Freidora 10 L trifásica 10L 3 phase power Freidora 10 L triphasé	6 KW	Sí	14 Kg	740 €
FD10L10LTRIF	Freidora 10 L + 10 L (doble) trifásica 10L + 10L 3 phase power (double) Freidora 10L + 10L triphasé (double)	6 KW + 6 KW	Sí	25 Kg	1366 €

	Cesta 8L - Basket 8L - Panier 8L	Cesta 10 L - Basket 10L - Panier 10L
Alto Height Hauteur	100 mm.	100 mm.
Ancho Length Longueur	220 mm.	220 mm.
Fondo Depth Profondeur	240 mm.	280 mm.

- Termostato de trabajo regulable hasta 195 °C - Adjustable thermostatic control up to 195 °C - Thermostat de travail réglable jusqu'à 195°C
- Termostato de seguridad rearmable 210 °C - Resettable Safety Thermostat 210 °C - Thermostat de sécurité réinitialisable 210°C
- Cuba y chasis en acero inox - Stainless steel tank and chassis - Cuve et châssis en acier inox
- Indicador max-min de nivel de aceite - Oil level Indicator - Indicateur max-min du niveau d'huile
- Resistencia acero pulido - Polished chrome element - élément chauffant acier inoxydable poli
- Cabezal desmontable del cuerpo de la freidora - Lift off fryer head - tête amovible
- Termostato de corte y seguridad 20 A. - Safety cut-out thermostat 20 A. - Thermostat de coupure et sécurité 20A
- Terminales faxtoon en acero inox - Terminals faxtoon in steel inox - Bornes faxtoon en acier inoxydable
- Piloto rojo, indicador de fallo en el termostato de corte - Red, indicating pilot of failure in the cut thermostat - Pilote rouge, indicateur de jugement dans le thermostat de coupe
- Doble contactor - Double contactors - Double contacteur



FD8LAR

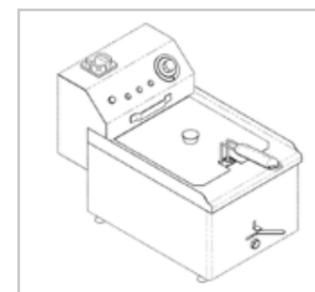

FD8LAR

Alto H H	411 mm
Ancho L L	316 mm
Fondo D P	545 mm

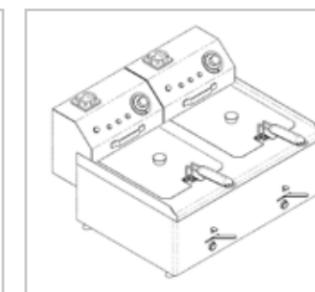

FD8L8LAR

Alto H H	411 mm
Ancho L L	630 mm
Fondo D P	545 mm

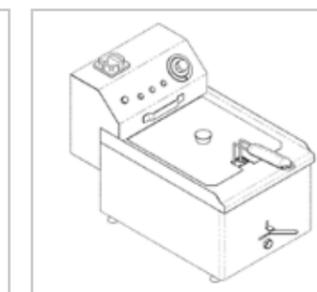

FD10LAR

Alto H H	411 mm
Ancho L L	316 mm
Fondo D P	585 mm

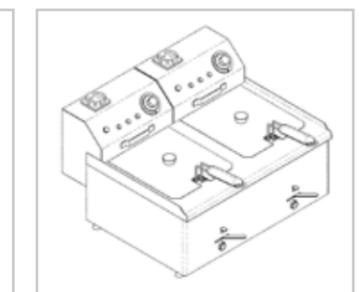

FD10L10LAR

Alto H H	411 mm
Ancho L L	630 mm
Fondo D P	585 mm

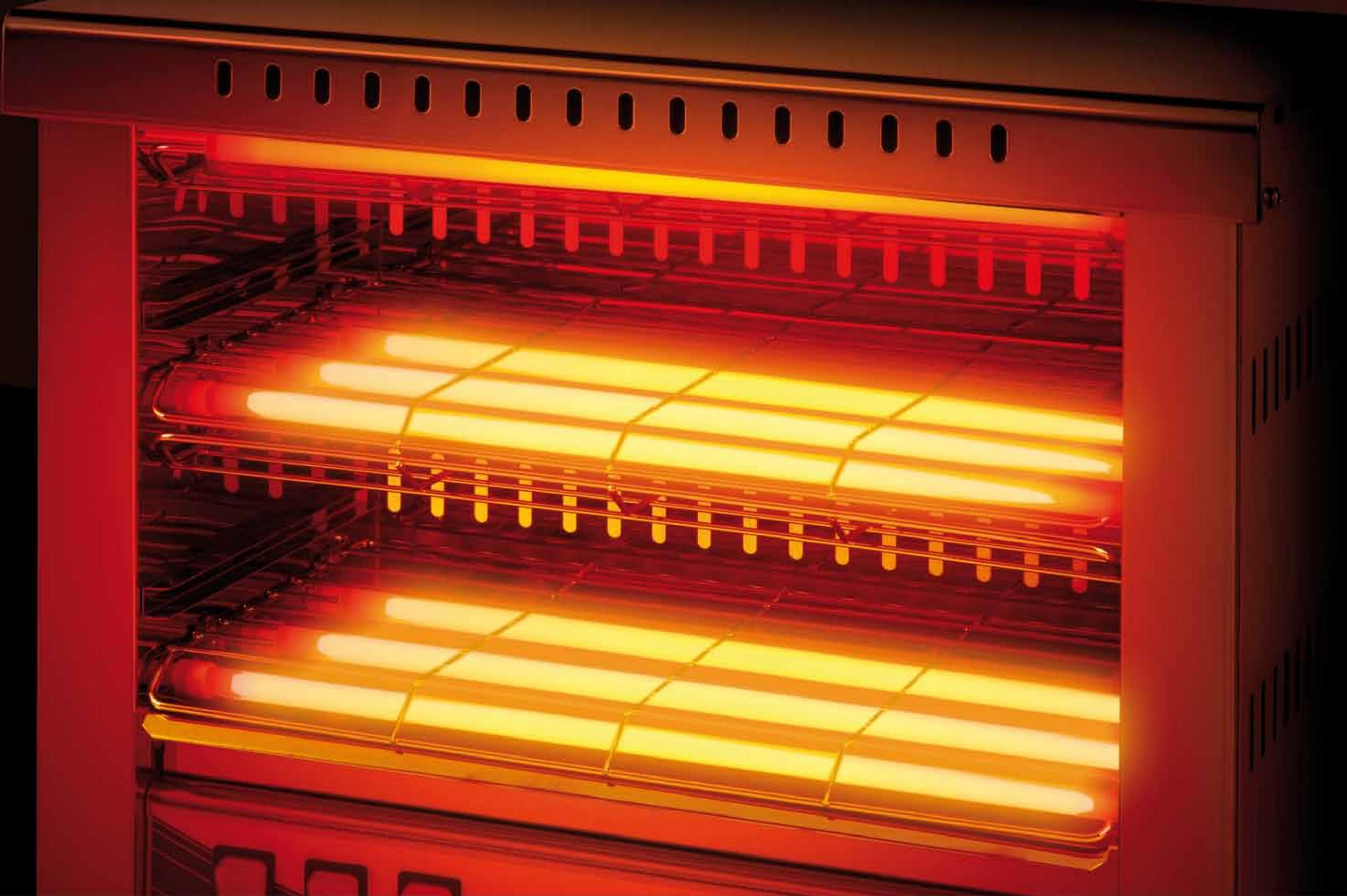

TOSTADORES

TOASTERS GRILLES-PAIN

Ref.	Descripción	Tensión	Potencia	Peso	P.V.P.
T02SIN	Tostador chico sin temporizador Small toaster without timer Petit grille-pain sans minuterie	220 / 240 V	2 KW	7 Kg	160 €
T02SINB	Tostador chico sin temporizador blindado Small toaster without shielded timer Petit grille-pain sans minuterie blindé	220 / 240 V	2 KW	7 Kg	180 €
T02CON	Tostador chico con temporizador Small toaster with timer Petit grille-pain avec minuterie	220 / 240 V	2 KW	7 Kg	170 €
T02CONB	Tostador chico con temporizador blindado Small toaster with shielded timer Petit grille-pain avec minuterie blindé	220 / 240 V	2 KW	7 Kg	190 €
T03SIN	Tostador simple sin temporizador Single toaster without timer Grille-pain simple sans minuterie	220 / 240 V	2 KW	8 Kg	160 €
T03SINB	Tostador simple sin temporizador blindado Single toaster without shielded timer Grille-pain simple sans minuterie blindé	220 / 240 V	2 KW	8 Kg	180 €
T03CON	Tostador simple con temporizador Single toaster with timer Grille-pain simple avec minuterie	220 / 240 V	2 KW	8 Kg	170 €
T03CONB	Tostador simple con temporizador blindado Single toaster with shielded timer Grille-pain simple avec minuterie blindé	220 / 240 V	2 KW	8 Kg	190 €

- Construido en acero inoxidable - Stainless steel construction - Construction en acier inoxydable
- Resistencia blindada o cuarzo - Shielded heating element or quartz tubes - Élément chauffant blindé o quartz
- Parrilla extraíble - Removable grid - Grille amovible
- Tubos protegidos - Protected tubes - Tubes protégés
- Opcional temporizador 15 minutos - 15 min timer (optional) - Minuterie 15 min optionnel
- Interruptor por cada planta de resistencias - Removable crumb tray - Interrupteur pour chaque élément chauffant
- Bandeja de migas extraíble - Removable crumb tray - Bac à miettes amovible
- Terminal faxtoon en acero inox - Faxtoon terminal in stainless steel - Borne faxtoon en acier inox

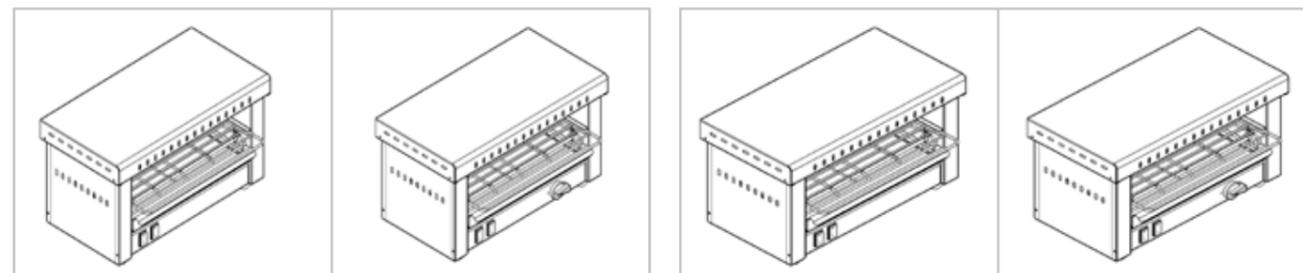

	T02SIN T02SINB		T02CON T02CONB		T03SIN T03SINB		T03CON T03CONB	
	Medidas exterior		Medidas interior		Medidas exterior		Medidas interior	
Alto H H	273 mm		140 mm		273 mm		140 mm	
Ancho L L	370 mm		270 mm		483 mm		383 mm	
Fondo D P	252 mm		230 mm		252 mm		230 mm	



T02CON



T03SIN

Ref.	Descripción	Tensión	Potencia	Peso	P.V.P.
T06SIN	Tostador doble sin temporizador Double toaster without timer Grille-pain double sans minuterie	220 / 240 V	3 KW	10 Kg	205 €
T06SINB	Tostador doble sin temporizador blindado Double toaster without shielded timer Grille-pain double sans minuterie blindé	220 / 240 V	3 KW	10 Kg	230 €
T06CON	Tostador doble con temporizador Double toaster with timer Grille-pain double avec minuterie	220 / 240 V	3 KW	10 Kg	225 €
T06CONB	Tostador doble con temporizador blindado Double toaster with shielded timer Grille-pain double avec minuterie blindé	220 / 240 V	3 KW	10 Kg	250 €
T09SIN	Tostador grande sin temporizador Big toaster without timer Grand grille-pain sans minuterie	220 / 240 V	3,6 KW	12 Kg	265 €
T09CON	Tostador grande con temporizador Big toaster with timer Grand grille-pain avec minuterie	220 / 240 V	3,6 KW	12 Kg	285 €

- Construido en acero inoxidable - Stainless steel construction - Construction en acier inoxydable
- Resistencia blindada o cuarzo - Shielded heating element or quartz tubes - Résistance blindée ou quartz
- Parrilla extraíble - Removable grid - Grille amovible
- Tubos protegidos - Protected tubes - Tubes protégée
- Opcional temporizador 15 minutos - 15 min timer (optional) - Temporisateur facultatif 15 minutes
- Interruptor por cada planta de resistencias - Removable crumb tray - Interrupteur par chaque plante de résistances
- Bandeja de migas extraíble - Removable crumb tray - Borne démontable de Faxtoo
- Terminal faxtoon en acero inox - Faxtoon terminal in stainless steel - Terminal faxtoon en acier inox

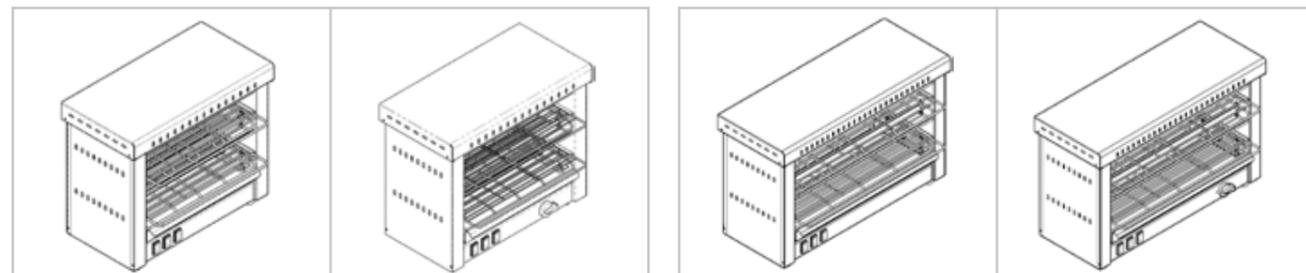

	T06SIN T06SINB		T06CON T06CONB		T09SIN		T09CON	
	Medidas exterior		Medidas interior		Medidas exterior		Medidas interior	
Alto H H	395 mm		270 mm		408 mm		270 mm	
Ancho L L	483 mm		383 mm		632 mm		530 mm	
Fondo D P	252 mm		230 mm		252 mm		230 mm	



T06CON



T09CON

Ref.	Descripción	Tensión	Potencia	Peso	P.V.P.
TTV2400	Tostador túnel vertical Vertical tunnel toaster Vertical de tunnel de grille-pain	220 / 240 V	2,6 KW	15 Kg	1200 €
TTH3002	Tostador túnel horizontal Horizontal tunnel toaster Horizontal de tunnel de grille-pain	220 / 240 V	3,2 KW	16 Kg	1050 €

- Construido en acero inoxidable - Stainless steel construction - Construction en acier inoxydable
- Resistencia blindada - Shielded heating element tubes - Résistance blindée
- Bandeja de migas extraíble - Removable crumb tray - Borne démontable de Faxtoo
- Cinta transportadora en acero - Stainless steel conveyor belt - Convoyeur en acier



TTV2400

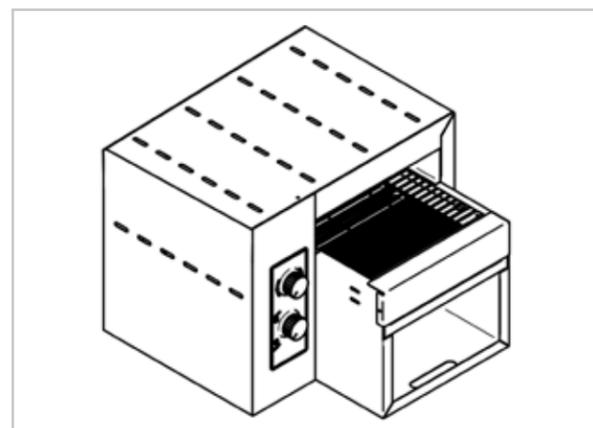

TTV2400

Alto Height Hauteur	380 mm
Ancho Length Longueur	474 mm
Fondo Depth Profondeur	510 mm

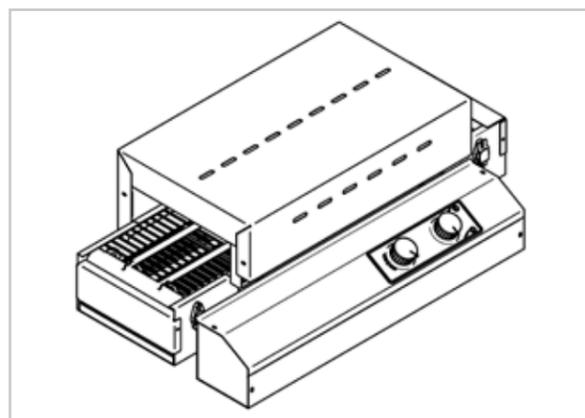

TTH3002

Alto Height Hauteur	243 mm
Ancho Length Longueur	750 mm
Fondo Depth Profondeur	419 mm



TTH3002



LAVAMANOS

HAND WASH BASINS

LAVE-MAINS

Ref.	Descripción	Peso	P.V.P.
LAVM	Lavamanos de pie Hand wash basin with foot operation Lave-mains autonomes	11 Kg	300 €

- Construido totalmente en acero inoxidable - Stainless steel construction - Construction tout inox
- Se suministra su totalidad equipado para su instalación - Supplied fully equipped for installation - Fourni complètement équipé pour installation
- Incorporación estándar - Standard incorporation - Incorporation standard
- Pulsador temporizador de fácil accionamiento mediante el pie - Timer button for easy foot operation - Pompe commande au pied
- Mezclador de llaves para regularizar el agua fría y caliente - Water temperature adjustable with valve - Pré mélangeur chaud/froid
- Tubos flexibles de 1/2" para aguas de alta presión - 1/2" flexible tubes for high pressure water - Tubes flexibles 1/2" pour eaux de haute pression
- Válvula de desagüe - Drain valve - Robinet de vidange

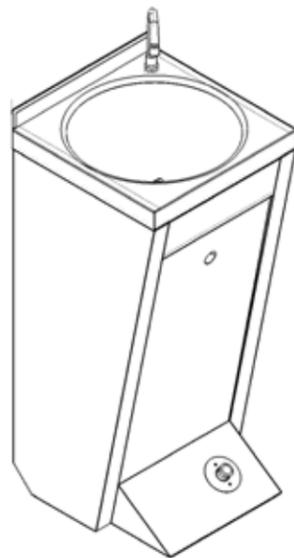

LAVM

Alto Height Hauteur	895 mm
Ancho Length Longueur	395 mm
Fondo Depth Profondeur	395 mm



LAVM



MESAS

WORK TABLES TABLE DE TRAVAIL

Ref.	Descripción	P.V.P.
MM 1060	Mesa mural / Wall table / Table murale (1000 x 600 x 850)	380 €
MM 1260	Mesa mural / Wall table / Table murale (1200 x 600 x 850)	400 €
MM 1460	Mesa mural / Wall table / Table murale (1400 x 600 x 850)	440 €
MM 1660	Mesa mural / Wall table / Table murale (1600 x 600 x 850)	450 €
MM 1860	Mesa mural / Wall table / Table murale (1800 x 600 x 850)	550 €
MM 2060	Mesa mural / Wall table / Table murale (2000 x 600 x 850)	570 €
MM 1070	Mesa mural / Wall table / Table murale (1000 x 700 x 850)	420 €
MM 1270	Mesa mural / Wall table / Table murale (1200 x 700 x 850)	440 €
MM 1470	Mesa mural / Wall table / Table murale (1400 x 700 x 850)	500 €
MM 1670	Mesa mural / Wall table / Table murale (1600 x 700 x 850)	520 €
MM 1870	Mesa mural / Wall table / Table murale (1800 x 700 x 850)	590 €
MM 2070	Mesa mural / Wall table / Table murale (2000 x 700 x 850)	630 €
MC 1060	Mesa central / Central table / Table centrale (1000 x 600 x 850)	370 €
MC 1260	Mesa central / Central table / Table centrale (1200 x 600 x 850)	400 €
MC 1460	Mesa central / Central table / Table centrale (1400 x 600 x 850)	440 €
MC 1660	Mesa central / Central table / Table centrale (1600 x 600 x 850)	460 €
MC 1860	Mesa central / Central table / Table centrale (1800 x 600 x 850)	520 €
MC 2060	Mesa central / Central table / Table centrale (2000 x 600 x 850)	540 €
MC 1070	Mesa central / Central table / Table centrale (1000 x 700 x 850)	400 €
MC 1270	Mesa central / Central table / Table centrale (1200 x 700 x 850)	420 €
MC 1470	Mesa central / Central table / Table centrale (1400 x 700 x 850)	480 €
MC 1670	Mesa central / Central table / Table centrale (1600 x 700 x 850)	490 €
MC 1870	Mesa central / Central table / Table centrale (1800 x 700 x 850)	580 €
MC 2070	Mesa central / Central table / Table centrale (2000 x 700 x 850)	600 €
EAMM 106	Estante adicional mesa / Additional shelf / Étagère additionnelle (1000 x 600)	110 €
EAMM 126	Estante adicional mesa / Additional shelf / Étagère additionnelle (1200 x 600)	120 €
EAMM 146	Estante adicional mesa / Additional shelf / Étagère additionnelle (1400 x 600)	130 €
EAMM 166	Estante adicional mesa / Additional shelf / Étagère additionnelle (1600 x 600)	150 €
EAMM 186	Estante adicional mesa / Additional shelf / Étagère additionnelle (1800 x 600)	180 €
EAMM 206	Estante adicional mesa / Additional shelf / Étagère additionnelle (2000 x 600)	190 €
EAMM 107	Estante adicional mesa / Additional shelf / Étagère additionnelle (1000 x 700)	120 €
EAMM 127	Estante adicional mesa / Additional shelf / Étagère additionnelle (1200 x 700)	140 €
EAMM 147	Estante adicional mesa / Additional shelf / Étagère additionnelle (1400 x 700)	150 €
EAMM 167	Estante adicional mesa / Additional shelf / Étagère additionnelle (1600 x 700)	180 €
EAMM 187	Estante adicional mesa / Additional shelf / Étagère additionnelle (1800 x 700)	190 €
EAMM 207	Estante adicional mesa / Additional shelf / Étagère additionnelle (2000 x 700)	200 €
CM	Cajón mesa / Drawer / Tiroir table	130 €



**MESA MURAL
MM**



**MESA CENTRAL
MC**

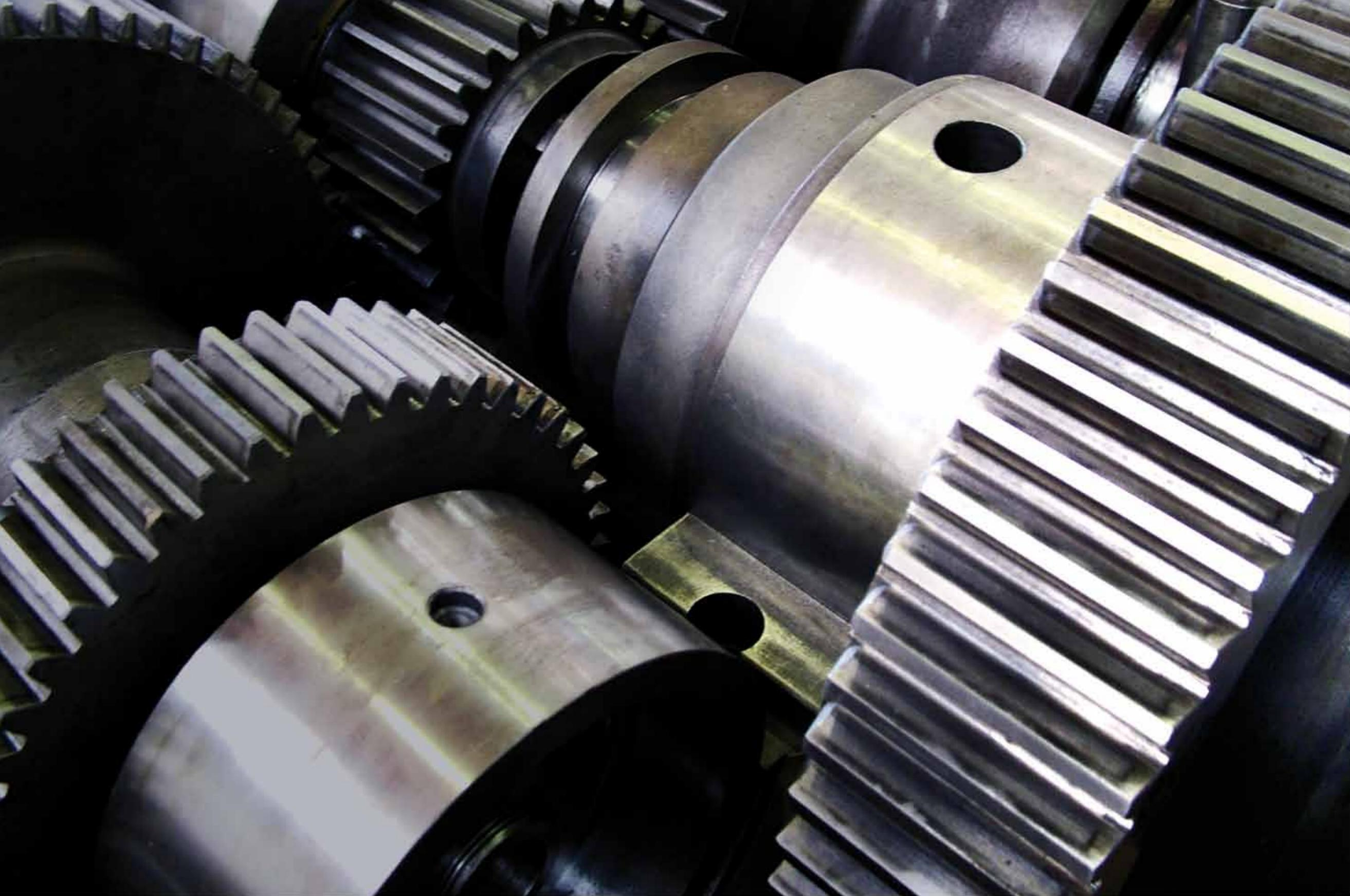

DESPIECES

SPARE PARTS PIÈCES DETACHÉES

■ COCINAS COOKING CUISSON
C2F550H

Nº de elemento	Referencia	Descripción	Cantidad
1	110001149	frente 2F / front 2F / frontale 2F	1
2	110001150	costado frente / front side / côté frontale	1
3	110001151	costado mueble / cabinet side / côté meuble	1
4	110001152	costado horno / oven side / côté four	1
5	110001153	frontis superior / upper frame / frontis supérieur	1
6	110001154	techo horno / oven top / toit du four	1
7	110001155	respaldo horno / oven back / fond du four	1
8	110001156	sujeción pata cocina / cooking leg restraint / sujétion patte cuisson	2
9	110001157	chimenea exterior / outdoor fireplace / cheminée extérieure	1
10	110001158	chimenea interior / interior fireplace / cheminée intérieure	1
11	110001159	frontis inferior / lower frame / frontis inférieur	1
12	110001160	sujeción galva 1,5 / 1.5 subject galvanized / sujétion galvanisé 1,5	2
13	110001161	respaldo galva horno / oven back galvanized / fond galvanisé four	1
14	110001162	puerta / door / porte	1
15	110001163	contrapuerta / to-door / contreporte	1
16	110001164	refuerzo contrapuerta / reinforcement-door / renforcement contreporte	1
17	110001165	techo exterior horno / oven top exterior / toit extérieur four	1
18	110001166	sujeción chapa quemador / clamping plate burner / sujétion tôle brûleur	1
19	110001167	respaldo 2F + H / back 2F + H / fond 2F + H	1
20	110001168	válvula cocina / cooking valve / soupape cuisson	3
21	110001169	tubo gas 2F + H / gas tube 2F + H / tube gaz 2F + H	1
22	110001170	mando cocina / cooking knob / commande cuisson	3
23	110001171	pie cocina / cooking foot / pied cuisson	4
24	110001172	sujeción tubo entrada / inlet tube clamping / sujétion tube entrée	1
25	110001173	palastro horno cocina / sheet metal oven cooks / tôle four cuisinière	1
26	110001176	encimera 2F550 / worktop 2F550 / table de travail 2F550	1
27	110001177	tirador H / handle H / tireur H	1
28	110001178	guía laser / laser guide / guide laser	2
29	110001181	bandeja grasa completa / Full-fat tray / tiroir graisse complet	2
30	110001190	quemador completo / full burner / brûleur complet	2
31	110001191	bandeja gastro embutida / gastro recessed tray / bac encastré gastronomiques	2
32	110001192	sujeción quemadores / subject burners / sujétion brûleurs	1
33	110001193	sujeción quemador horno / subject oven burner / sujétion brûleur four	1
34	110001194	sujeción tubo u / tube clamping u / sujétion tube u	1
35	110001195	parrilla laser / laser grid / grill laser	2
36	110001196	costado mueble izquierdo / left side cabinet / côté meuble gauche	1
37	110001197	costado mueble derecho / right side cabinet / côté meuble droit	1

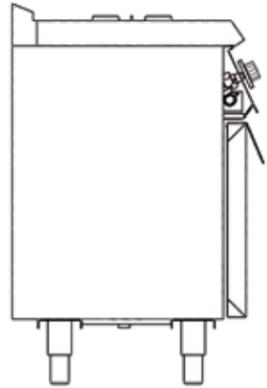
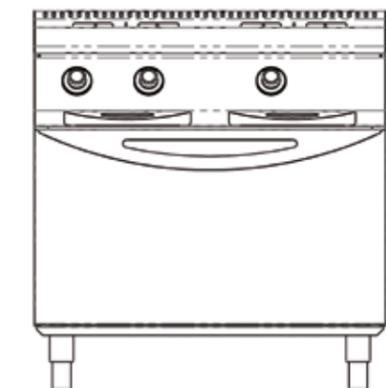
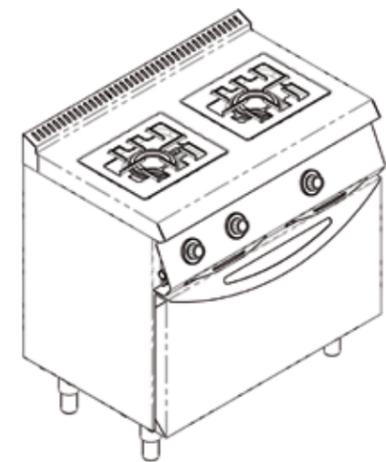
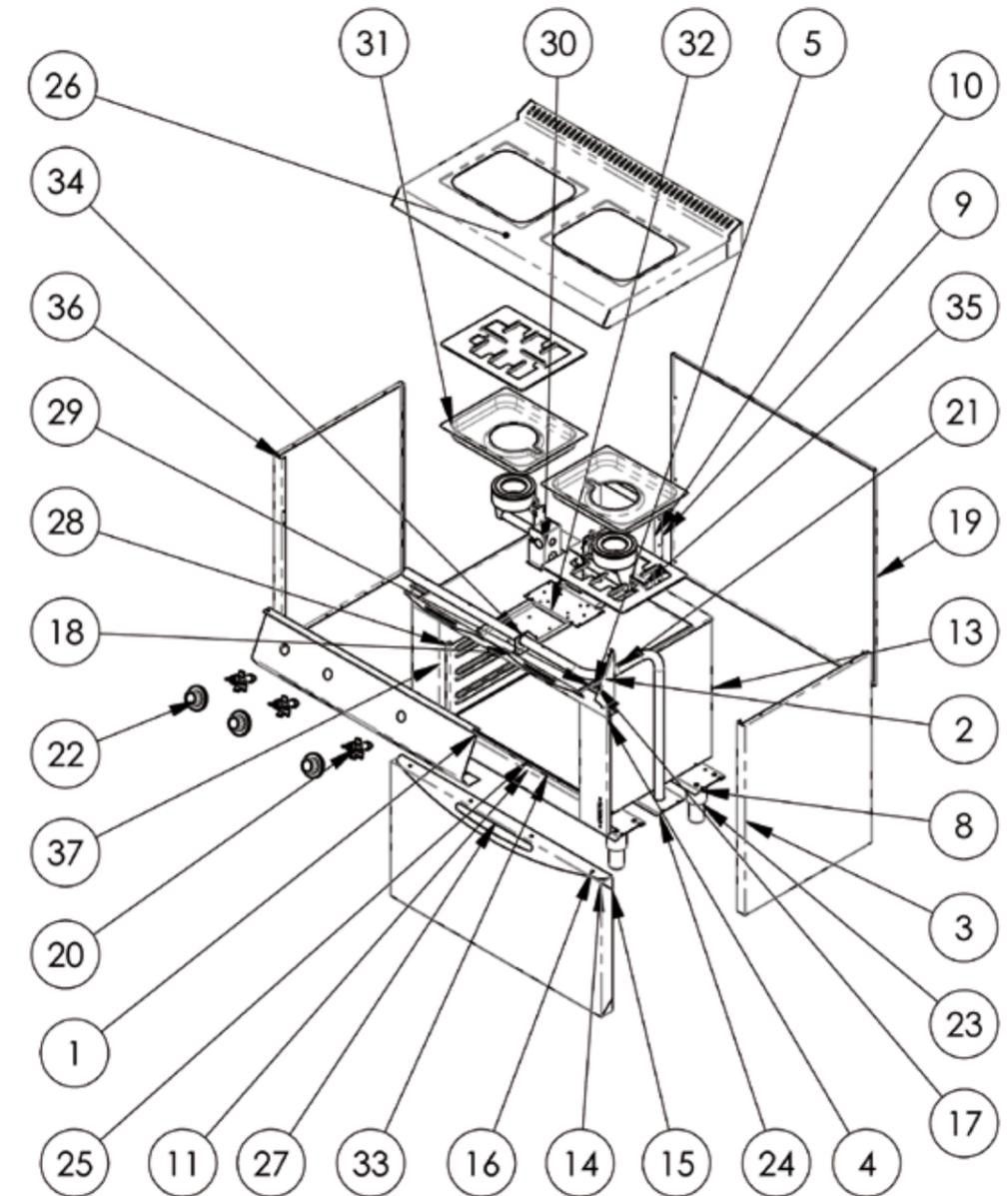

■ TOSTADOR TOASTER GRILLE-PAIN
TTV2400

Nº de elemento	Referencia	Descripción	Cantidad	P.V.P. / Unidad
1	600116022	sopORTE encoder 2 mandos / encoder bracket 2 knobs / support encoder 2 commandes	1	
2	600116023	cuerpo túnel tostador - TTV / tunnel toaster body-TTV / toaster à tunnel-TTV	1	
3	600116024	perfil guía superior - TTV / upper slide profile - TTV / profil guide supérieure-TTV	2	
4	600116025	perfil guía inferior - TTV / bottom slide profile- TTV / profil guide inférieure-TTV	2	
5	600116026	rampa caída - TTV / ramp-TTV / rampe de décharge-TTV	1	
6	600116027	escuadra fijación resistencia - TTV / element holding bracket / équerre fixation élément chauffant-TTV	2	
7	600116028	tapa delantera - TTV / front cover-TTV / couvercle de devant	1	
8	600116029	pletina fijación motor - TTV / motor fixing plate-TTV / plat de fixation moteur-TTV	1	
9	600116030	bandeja - TTV / tray-TTV / bac-TTV	1	
10	600116032	techo de túnel - TTV / tunnel top-TTV / toit du tunnel-TTV	1	
11	600116033	cubierta túnel - TTV / tunnel cover- TTV / couverture tunnel-TTV	1	
12	600116034	fondo de cuadro eléctrico - TTV / electric panel bottom-TTV / fond panneau électrique-TTV	1	
13	600116035	tapa delantera de cuadro eléctrico - TTV / electric panel front cover-TTV / couvercle de devant panneau électrique-TTV	1	
14	600116036	tapa trasera de cuadro eléctrico - TTV / electric panel back cover-TTV / couvercle arrière panneau électrique-TTV	1	
15	600116037	tapa frontal de cuadro eléctrico - TTV / electric panel front cover-TTV / couvercle frontale panneau électrique-TTV	1	
16	600210006	resistencia 1,4 kw plana / 1.4 KW flat element / élément chauffant 1,4 KW plat	2	30 €
17	600610063	serigrafía - TTV / screen printing-TTV / sérigraphie-TTV	1	25 €
18	600610055	mando velocidad túnel tostador / tunnel toaster speed control knob / commande à vitesse du tunnel	1	15 €
19	600610054	mando selector modo túnel tostador / tunnel toaster mode selector knob / sélecteur mode tunnel	1	15 €
20	600230007	motor reductor túnel tostador + electrónica control / gear motor tunnel toaster + electric control / motoréducteur tunnel+ contrôle électronique	1	650 €
21	600310068	conmutadores selector 4 posiciones / Selector knob switches 4 positions / commutateurs sélecteur 4 positions	1	35 €
22	600164005	piñones (chapa de acero 2 mm) / 2 mm steel sprockets / pignons (tôle d'acier 2 mm)	8	15 €
	600164004	varilla eje piñones / sprockets axle rod / tourillon axe pignons	0,5	30 €
	600164001	cadena arrate túnel tostador vertical / drive chain vertical tunnel toaster / chaîne d'entraînement toaster à tunnel vertical	1	300 €
23	600610057	cojinete para eje / shaft for the axle / palier pour axe	4	600 €
24	600610050	led indicador encendido ámbar / on/off amber led indicator / indicateur on/off à led orange	2	10 €
25	600610053	patas TTH / legs TTH / pieds TTH	4	10 €

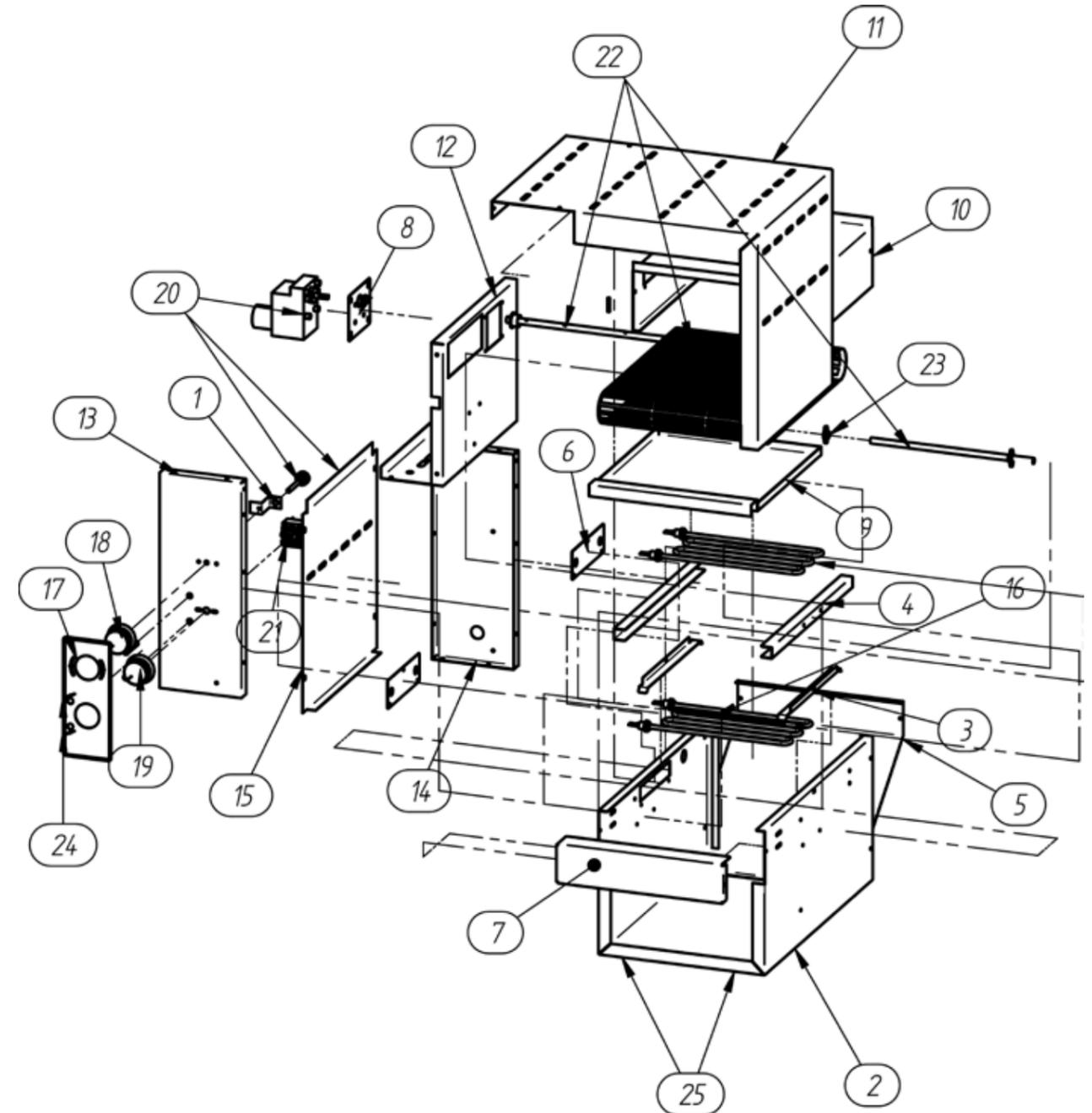

TOSTADOR TOASTER GRILLE-PAIN
TTH3002

Nº de elemento	Referencia	Descripción	Cantidad	P.V.P / Unidad
1	600116011	cubierta - TTH / cover-TTH / couverture-TTH	1	
2	600116010	techo - TTH / top-TTH / toit-TTH	1	
3		cuerpo principal - TTH / main body-TTH / châssis principal-TTH	1	
3,1	600116001	cuerpo de túnel tostador / tunnel toaster body / châssis du tunnel	1	
3,2	600116002	perfil guía superior / upper slide profile / profil guide supérieure	1	
3,3	600116003	perfil guía inferior / bottom slide profile / profil guide inférieure	1	
3,4	600116004	sopORTE fijación techo / top fixing support / support fixation toit	1	
4	600610056	cadena arrastre túnel tostador horizontal / drive chain horizontal tunnel toaster / chaîne d'entraînement toaster à tunnel horizontal	1	
5	600116008	bandeja - TTH / tray TTH / bac TTH	1	
6	600116006	tapa delantera - TTH / front cover-TTH / couvercle de devant-TTH	1	
7	600116007	tapa trasera - TTH / back cover-TTH / couvercle arrière-TTH	1	
8	600116009	perfil soporte - TTH / profile support-TTH / profil support-TTH	2	
9	600610053	patas serie RS / legs series RS / pieds gamme RS	4	
10	600116005	escuadra fijación resistencia - TTH / element holding bracket-TTH / équerre fixation élément chauffant-TTH	1	
11		caja de control / control box / boîte de contrôle	1	
11,1	600116012	cuerpo caja de control 3 mandos / 3 knobs control box body / châssis boîte de contrôle-3 commandes	1	
	600116016	cuerpo caja de control 2 mandos / 2 knobs control box body / châssis boîte de contrôle-2 commandes	1	
11,2	600116013	tapa derecha caja de control 3 mandos / right hand side cover - 3 knobs control box / couvercle droite boîte de contrôle-3 commandes	1	
	600116017	tapa derecha caja de control 2 mandos / right hand side cover - 2 knobs control box / couvercle droite boîte de contrôle-2 commandes	1	
11,3	600116014	tapa izquierda caja de control 3 mandos / left hand side cover- 3 knobs control box / couvercle gauche boîte de contrôle-3 commandes	1	
	600116018	tapa izquierda caja de control 2 mandos / left hand side cover- 2 knobs control box / couvercle gauche boîte de contrôle-2 commandes	1	
11,4	600116015	tapa superior caja de control 3 mandos / top cover - 3 knobs control box / couvercle supérieure boîte de control-3 commandes	1	
	600116019	tapa superior caja de control 2 mandos / top cover - 2 knobs control box / couvercle supérieure boîte de control-2 commandes	1	
11,5	600116021	sopORTE encoder 3 mandos / encoder bracket 3 knobs / support encoder 3 commandes	1	
	600116022	sopORTE encoder 2 mandos / encoder bracket 2 knobs / support encoder 2 commandes	1	
11,6	600230007-1	motor reductor / gear motor / motoréducteur	1	650 €
11,7	600230007-2	electrónica de control / control electronics / contrôle électronique	1	
11,8	600230007-3	potenciómetro / potentiometer / potentiomètre	1	
11,9	600310031	cable alimentación 1F+N+T 1,5mm2 / 1F+N+T 1,5mm2 power supply cable / câble d'alimentation 1F+T 1,5 mm2	1	
11,10	600310014	467360 prensa estopas M20 6-12 cable / 467360 packing gland M20 6-12 wire / 467360 presse-étoupe M20 6-12 câble	1	
11,11	600310050	led indicador encendido ámbar / On/off amber led indicator / indicateur à led orange	2	10 €
11,12	600310068	selector modos túnel tostador horizontal / Horizontal tunnel toaster control knob / sélecteur mode tunnel horizontal	1	80 €
11,13	600310069	selector encendido túnel tostador horizontal / Horizontal tunnel toaster ignition selector switch / sélecteur d'allumage toaster à tunnel	1	70 €
11,14	600610054	mando selector modo túnel tostador / Tunnel toaster mode selector knob / commande sélecteur mode tunnel	1	30 €
11,15	600610055	mando velocidad túnel tostador / Tunnel toaster speed control knob / commande à vitesse du tunnel	2	30 €
11,16	600310025	222-415 clema empalme 5x4 flex/5x2,5 / 222-415 nipple 5x4 flex 5x2,5 / raccord 222-415 5x4 flex 5x2,5	1	30 €
13	600170006	acoplamiento motor reductor-eje / gear-axe motor coupling system / couplage moteur réducteur-axe	1	80 €
14	600610057	cojinete para eje / Shaft for the axe / palier pour axe	4	600 €
15	600116020	reten de eje / shaft seal / joint de l'axe	2	
16	600210005	resistencia 1,5 kw plana / 1.5 KW flat element / élément chauffant 1,4 KW plat	2	30 €

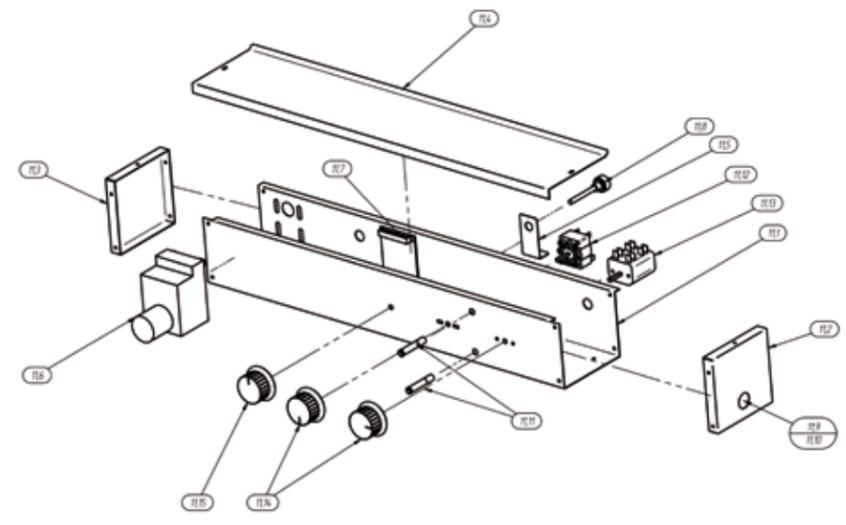
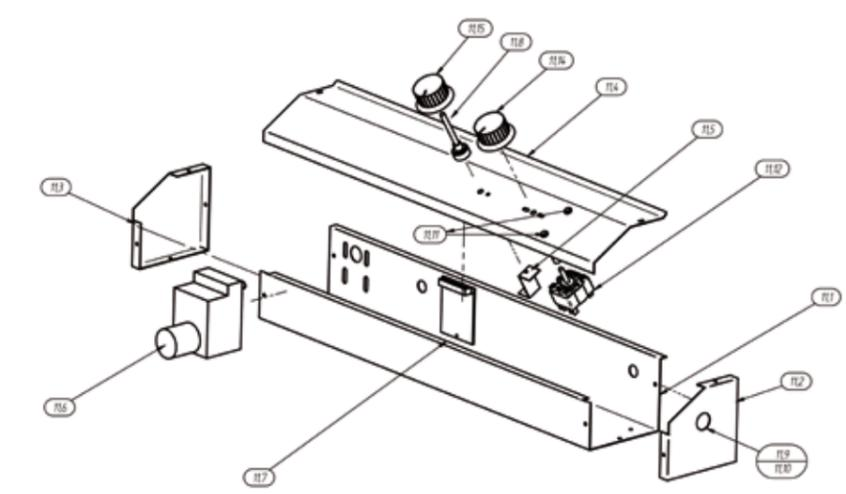
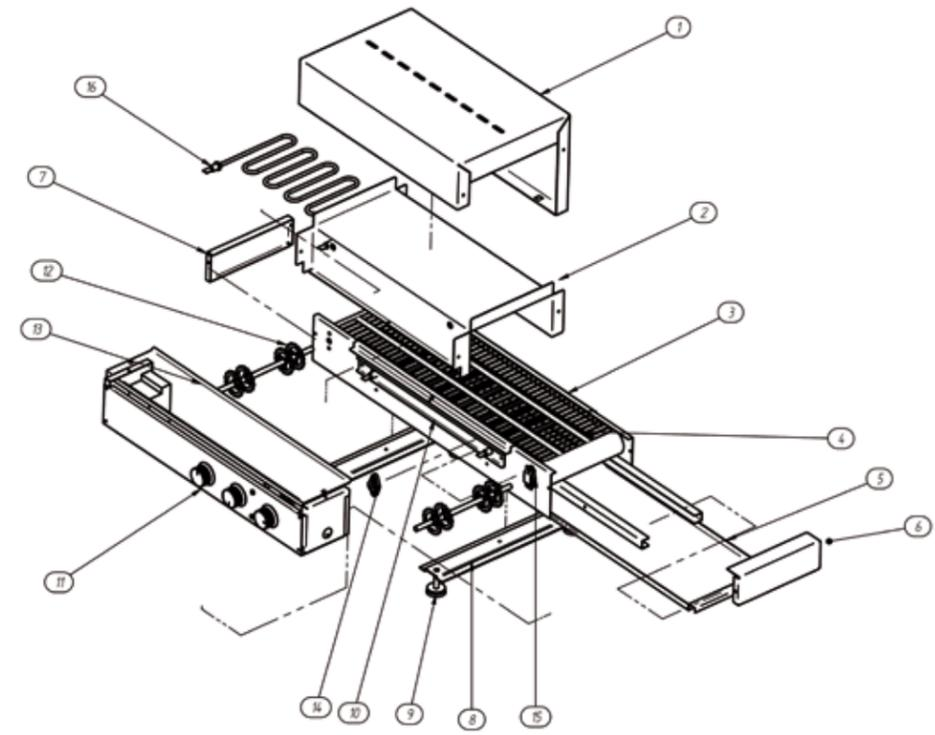

TOSTADOR TOASTER GRILLE-PAIN T06CON

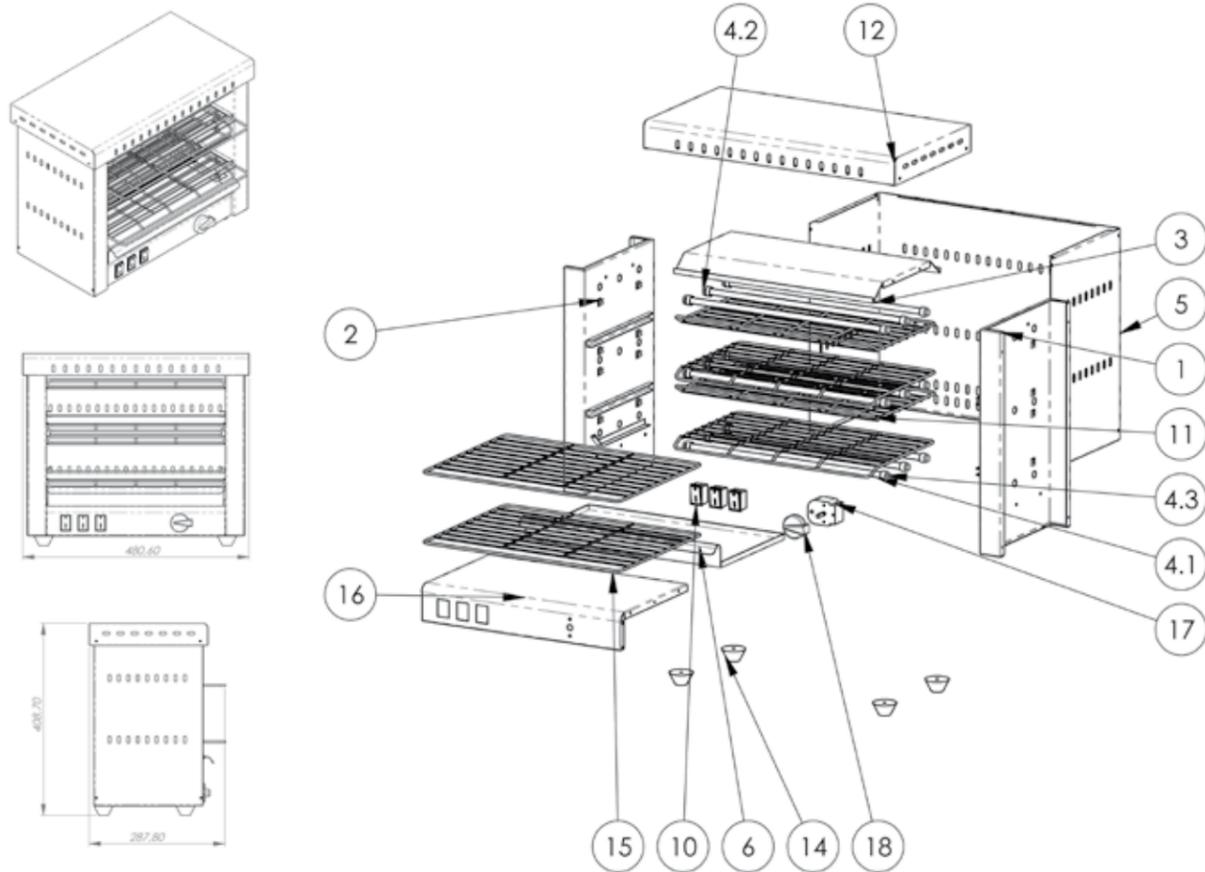

Nº de elemento	Referencia	Descripción	Cantidad	P.V.P / Unidad
1	110001002	costado derecho T06 cuarzo / right side T06 quartz / côté droit T06 quartz	1	25 €
2	110001003	costado izquierdo T06 cuarzo / left side T06 quartz / côté gauche T06 quartz	1	25 €
3	110001010	techo interior T06 / inner top T06 / toit intérieur T06	1	10 €
4	110001011	tubo de cuarzo completo T06 y T03 / complete quartz tube T06 and T03 / ttube en quartz complet T06 et T03	9	10 €
4,1	110001018	tubo de cuarzo 377 x 8 x 10 / quartz tube 377x8x10 / tube en quartz 377x8x10	1	5 €
4,2	110001012	perlina izquierda / left perlina / pôle gauche	1	3 €
4,3	110001013	perlina derecha / right perlina / pôle droit	1	3 €
5	110001009	respaldo T06 / back support T06 / arrière T06	1	25 €
6	110001004	bandeja migas T06 / crumb tray T06 / bac à miettes T06	1	19 €
10	110001001	interruptor bipolar 230V rojo / red bipolar switch 230V / interrupteur bipolaire 230 V rouge	3	5 €
11	110001015	parrilla protección T03 y T06 / protection grill T03 and T06 / grille de protection T03 et T06	4	18 €
12	110001017	techo exterior T03 y T06 / external top T03 and T06 / toit extérieur T03 et T06	1	29 €
13	110001008	fondo galvanizado T06 / galvanized bottom T06 / fond galvanisé T06	1	9 €
14	110001007	tope cilíndrico 24mm / 24 mm cylindrical stopper / butée cylindrique 24 mm	4	2 €
15	110001014	parilla extraíble T06 y T03 / removable grill T06 and T03 / grille amovible T06 et T03	2	18 €
16	110001005	fondo T-06 CON / bottom T-06 CON / Fond T-06 CON	1	22 €
17	110001016	minutero 16A 6,3 x 0,8 15min eje 23,6 / timer 16A 6,3 x 0,8 15min axe 23,6 / Minuterie 16A 6,3X0X8 15 min axe 23,6	1	11 €
18	110001006	bot. pellizco bec N raya B tostador / revolving button nip N stripe B toaster / pince N rayure B	1	6 €

FREIDORA FRYERS FD6L FRITEUSE

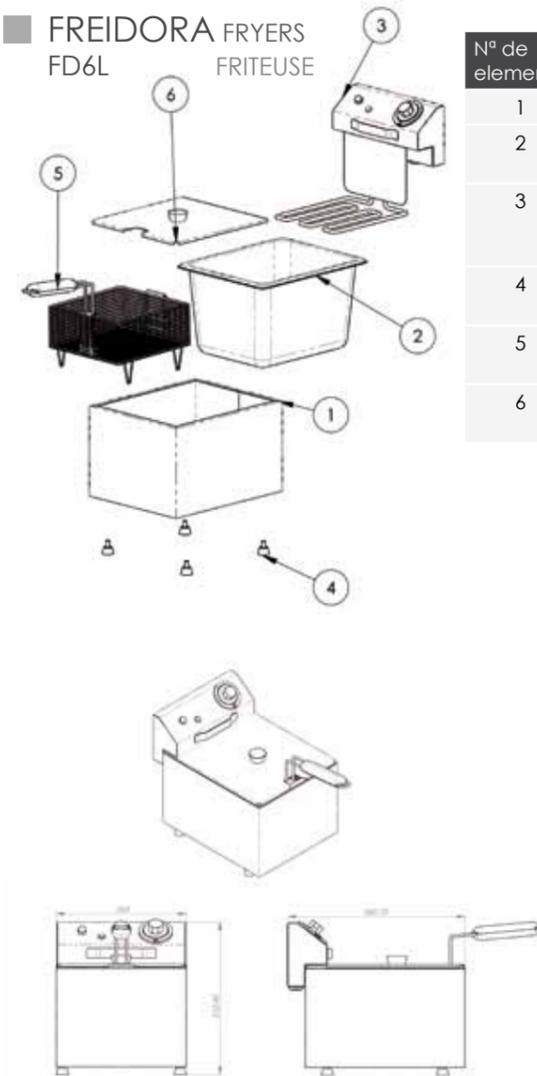

Nº de elemento	Referencia	Descripción	Cant.	P.V.P. / Unidad
1	110001048	cuerpo FD 6L. / body FD 6L / châssis FD 6L	1	25 €
2	110001049	cubeta GN 1-2 MS 12200 / tank GN 1-2 MS 12200 / cuve GN 1-2 MS 12200	1	38 €
3	110004050	cabezal completo FD-6L 3000W / complete head FD-6L 3000W / Tête complète FD 6 L 3000 W	1	140 €
4	110001023	pie de goma de 8 mm / 8 mm rubber foot / pied en caoutchouc 8 mm	4	2 €
5	110001051	cesta freidoras 210x210 6L / basket 210x210 6L / panier 210x210 6L	1	27 €
6	110001053	tapadera FD 6L. / lid FD 6L / couvercle FD 6L	1	20 €

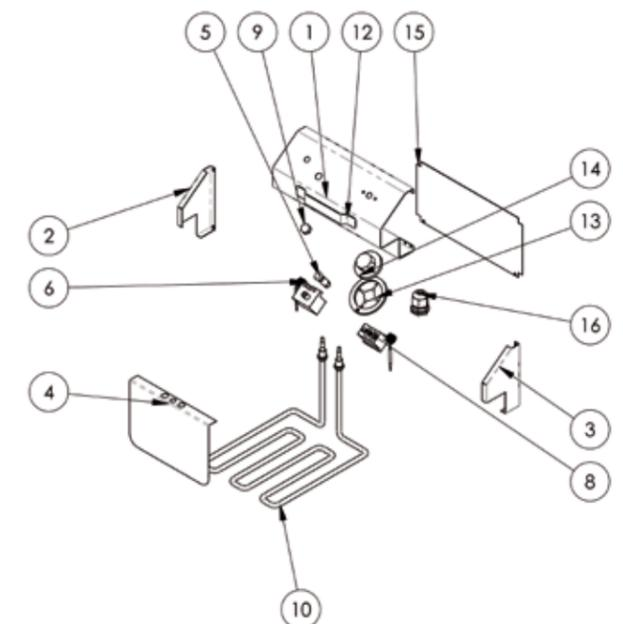

Nº de elemento	Referencia	Descripción	Cant.	P.V.P. / Unidad
1	110001035	chapa cabezal 6L / head plate 6 L / tôle tête 6 L	1	25 €
2	110001038	costado izquierdo FD-6L / left side FD-6L / côté gauche FD 6L	1	8 €
3	110001037	costado derecho FD-6L / right side FD-6L / côté droit FD 6L	1	8 €
4	110001036	chapa sujeción bulbos FD-6L / bulb holding plate FD-6L / plaque de fixation ampoules FD 6L	1	5 €
5	110001039	indicador amber 230V chrome BELZ D16mm / Amber neon 230V chrome BELZ D16mm / indicateur à led orange 230 V chrome BELZ D 16 mm	1	3 €
6	110001040	t. seg. fijo 250C 0,5mm inox 2F6X55RM T-N S-POST / T. seg. fixed 250C 0,5mm inox 2F6X55RM T-N S-POST / t. seg. fixes 250C 0,5mm inox 2F6X55RM T-N S-POST	1	20 €
8	110001041	t. 50-250°C 6K 20A a T85° / t. 50-250°C 6K 20A a T85° / t. 50-250°C 6K 20A a T85°	1	18 €
9	INCLUIDO	tornillo termostato seguridad / safety thermostat screw / vis thermo sécurité	1	
10	110001042	resistencia FD-6L (3000 W) / 3 KW element FD-6L / élément chauffant FD 6 L (3000W)	1	35 €
12	110001043	gancho FD / handle FD / poignée FD	1	8 €
13	110001046	aro embellecedor para mando / control knob ring / bague enjoliveur pour commande	1	5 €
14	110001045	mando negro poliamida 60-200°C / black control knob polyamide 60-200°C / commande noir polyamide 60-200 °c	1	5 €
15	110001044	chapa atrás FD-6L / back plate FD-6L / tôle arrière FD 6L	1	5 €
16	110001047	prensa estopa / packing gland / presse-étoupe	1	5 €

FREIDORA FRYERS FRITEUSE
FD8LECON

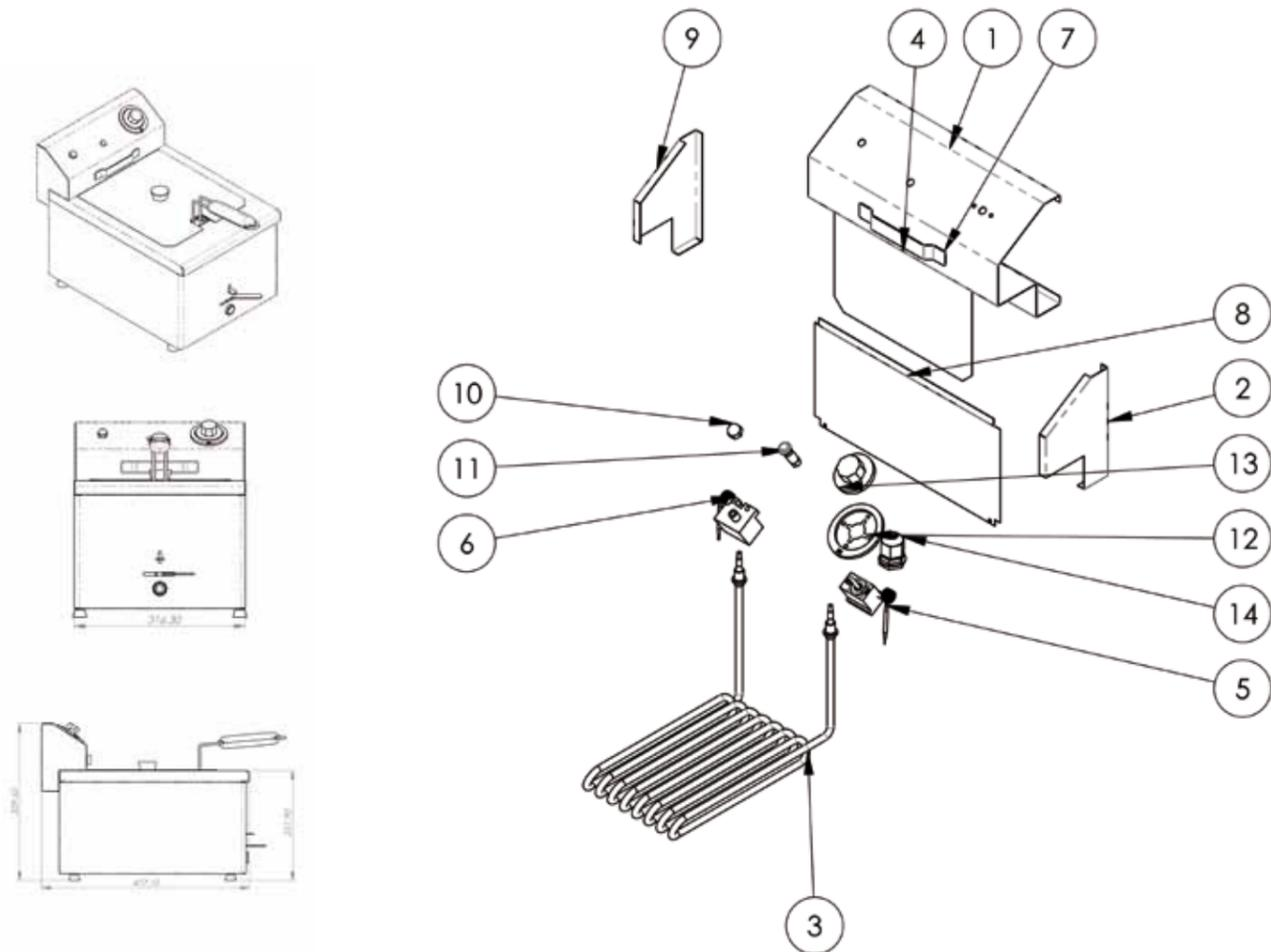

Nº de elemento	Referencia	Descripción	Cant.	P.V.P. / Unidad
1	110001059	chapa cabezal 8L ECON / head plate 8 L ECON / tôle tête 8L ECON	1	30 €
2	110001056	costado derecho FD8L / right side FD8L / côté droit FD8L	1	8 €
3	110001055	resistencia FD8L (3500W) / 3.5 KW flat element FD-8L / élément chauffant FD8L (3500W)	1	40 €
4	110001064	chapa sujeción bulbos FD8L / Bulb holding plate FD-8L / plaque de fixation ampoules FD8L	1	5 €
5	110001041	T. 50-205°C 6K 20A A T85° / T. 50-205°C 6K 20A A T85° / T. 50-205°C 6K 20A A T85°	1	18 €
6	110001040	t. seg. fijo 250C 0,5mm inox 2F6X55RM T-N S-POST / T. seg. fixed 250C 0,5mm inox 2F6X55RM T-N S-POST / t. seg. fixes 250C 0,5mm inox 2F6X55RM T-N S-POST	1	20 €
7	110001043	gancho FD / handle FD / Poignée FD	1	8 €
8	110001058	chapa atrás cuadro ECON / control back plate ECON / tôle arrière FD8L ECON	1	5 €
9	110001057	costado izquierdo FD8L / left side FD8L / côté gauche FD8L	1	8 €
10	INCLUIDO	tornillo termo seguridad / safety thermostat screw / vis thermo sécurité	1	
11	110001039	indicador amber 230V chrome BELZ D16mm / amber neon 230V chrome BELZ D16mm / indicateur à led orange 230 V chrome BELZ D 16 mm	1	3 €
12	110001046	aro embellecedor para mando / control knob ring / bague enjoliveur pour commande	1	5 €
13	110001045	mando negro poliamida 60-200°C / black control knob polyamide 60-200°C / commande noir polyamide 60-200 °c	1	5 €
14	110001047	prensa estopa PG13,5 gris / packing gland PG 13,5 grey / presse-étoupe PG 13,5 gris	1	5 €

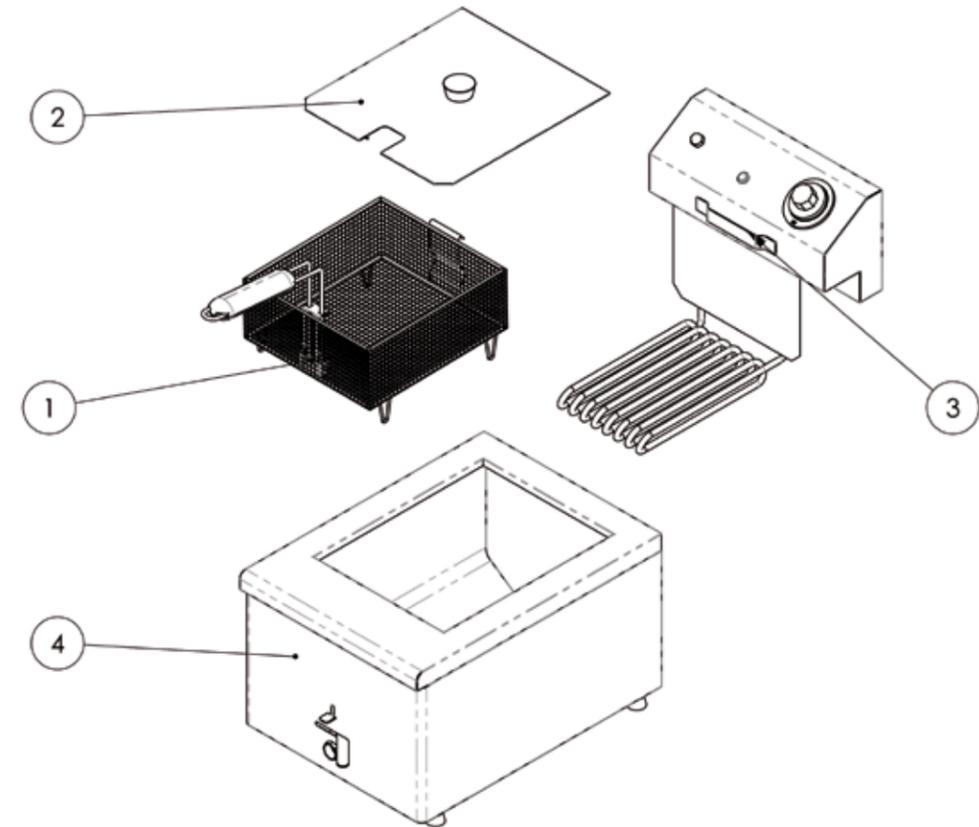

Nº de elemento	Referencia	Descripción	Cant.	P.V.P. / Unidad
1	110001063	cesta freidora 240x210 8L. SLDPRT / basket 210x210 8L SLDPRT / panier 240x210 8 L SLDPRT	1	30 €
2	110001062	tapadera FD-8L / Lid FD 8L / couvercle FD 8 L	1	25 €
3	110001060	cabezal completo FD8LECON 3500W / complete head FD-8L ECON 3500W / tête complète FD 8 L 3500 W	1	170 €
4	110001061	cuerpo completo freidora 8L ECON / fryer body 8L ECON / châssis FD 8 L ECON	1	140 €

Referencia	Descripción	P.V.P.
Freidoras de 10L / Fryers 10 L / Friteuses 10L		
110001129	resistencia FD10L (3800W) / 3.8 KW element FD10L / élément chauffant FD 10 L (3800W)	45 €
110001130	cuerpo completo freidora 10L ECON / fryer body 10L ECON / châssis FD 10 L ECON	170 €
110001131	cuerpo completo freidora 10L10L ECON / fryer body 10L10L ECON / châssis FD10L 10L ECON	300 €
110001133	cuerpo completo freidora 10L AR / fryer body 10L AR / châssis FD 10L AR	280 €
110001134	cuerpo completo freidora 10L10L AR / fryer body 10L10L AR / châssis 10L10L AR	500 €
110001132	cesta freidora 28x210 10L / basket 28x210 10L / panier 28x210 10L	40 €
110001135	resistencia FD10LAR (5500W) / 5.5 KW element FD10 LAR / élément chauffant FD 10 L AR (5500 W)	65 €
110001136	resistencia trifásica 6KW / 6 KW three phase element / élément chauffant triphasé 6 KW	90 €
110001137	resistencia trifásica 9KW / 9 KW three phase element / élément chauffant triphasé 9 KW	100 €
Freidoras dobles 8L8L / Twin Fryers 8L8L / Friteuses double 8L 8L		
110001107	cuerpo completo freidora 8L8L ECON / twin fryers body 8L8L ECON / châssis 8L8L ECON	250 €
110001108	cuerpo completo freidora 8L8L AR / twin fryers body 8L8L AR / châssis 8L8L AR	380 €

FREIDORA FRYERS FRITEUSE
FD8LAR

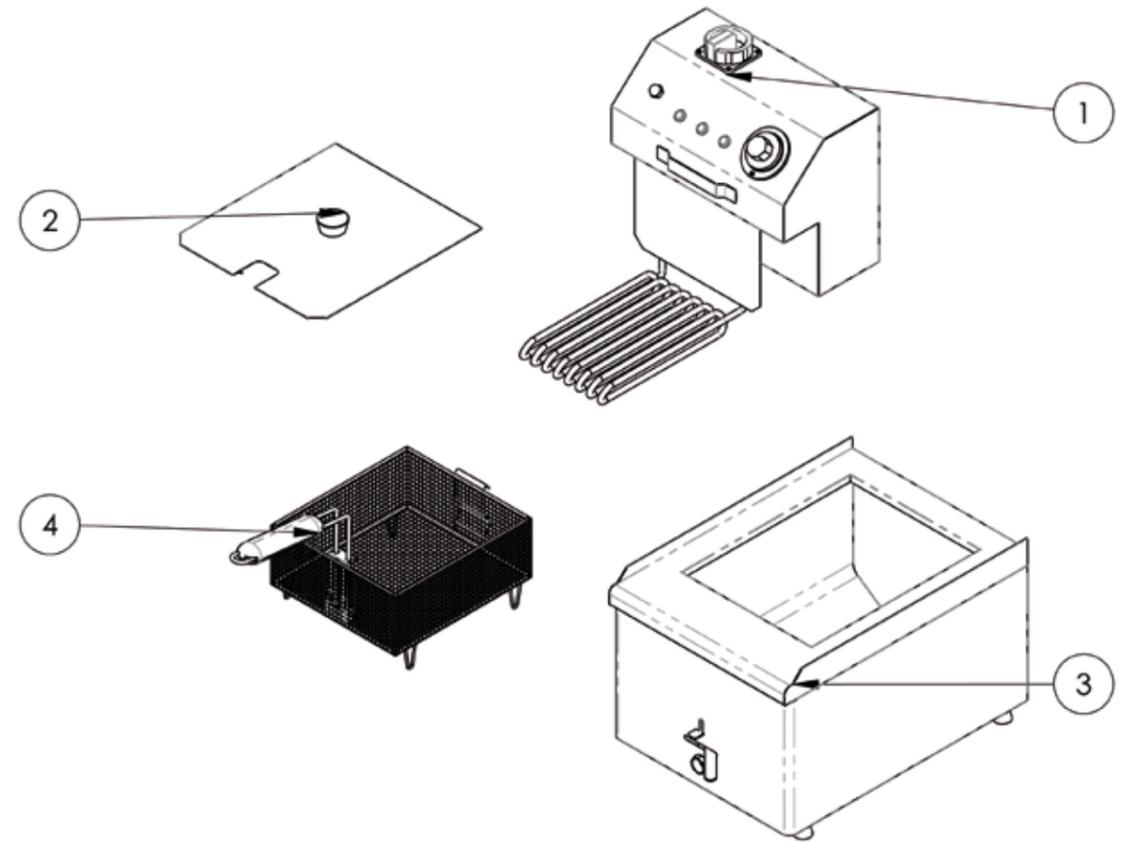
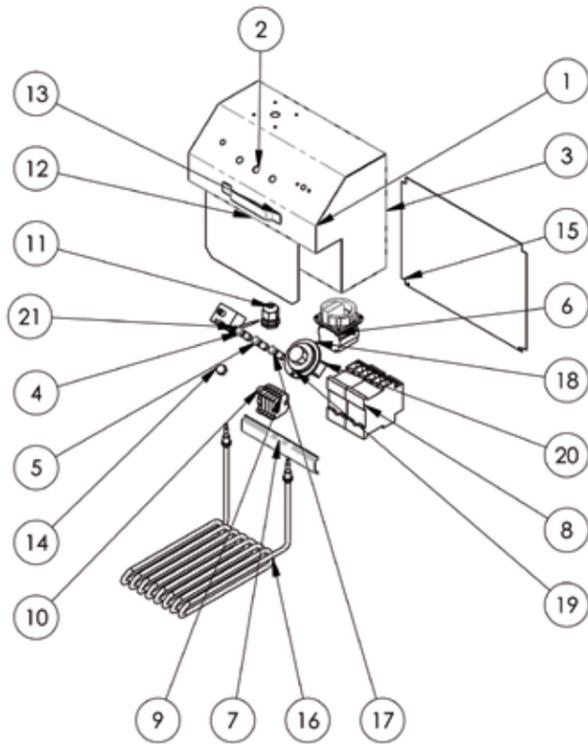
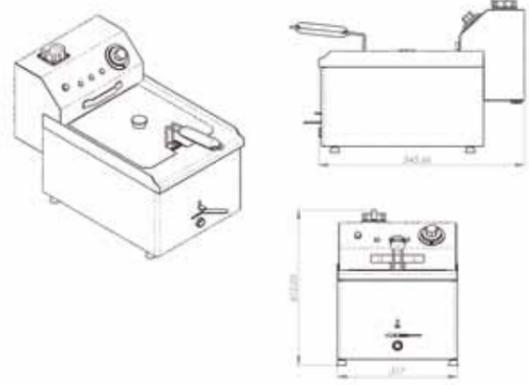

Nº de elemento	Referencia	Descripción	Cant.	P.V.P.
1	110001075	chapa cabezal AR / head plate AR / tôle tête AR	1	35 €
2	110001071	costado izquierdo FDAR / left side FDAR / côté gauche FDAR	1	12 €
3	110001070	costado derecho FDAR / right side FDAR / côté droit FDAR	1	12 €
4	110001066	indicador green 230V chrome BELZ D16mm / green neon 230V chrome BELZ D16mm / indicateur à led vert 230 V chrome BELZ D 16 mm	1	3 €
5	110001039	indicador amber 230V chrome BELZ D16mm / amber neon 230V chrome BELZ D16mm / indicateur à led orange 230 V chrome BELZ D 16 mm	1	3 €
6	110001231	interruptor principal 3 polos IU=32 P-AC-23A 400V / power switch-3 pole IU=32 P-AC-23A 400V / interrupteur principal 3 pôles IU=32 P-AC-23A 400 V	1	65 €
7	110001074	carril din perfil simétrico troquelado / symmetrical profile die-cutting DIN rail / Rail DIN profil symétrique découpé	1	15 €
8	110001065	sirius innovation contactor AC-3 4KW-400V 1NA+INC / sirius innovation contactor AC-3 4KW-400V 1NA+INC / innovation sirius contacteur AC-3 4KW-400V 1NA+INC	2	80 €
9	110001072	borne de paso material térmico aislante conexión / insulating material conection butt / borne de passage du matériel thermique isolant de connexion	4	10 €
10	110001073	borne de 2 conexiones por tornillo verde amarillo / 2 connections butt by green and yellow screws / borne 2 connections par screw vert et jaune	1	18 €
11	110001047	prensa estopa PG 13,5 gris / packing gland PG 13,5 grey / presse-étoupe PG 13,5 gris	1	5 €
12	110001064	chapa sujeción bulbos FD8L / bulb holding plate FD-8L / bulb holding plate FD-8L	1	5 €
13	110001043	gancho FD / handle FD / poignée FD	1	8 €
14	INCLUIDO	tornillo termo seguridad / safety thermostat screw / vis thermo sécurité	1	
15	110001069	chapa atrás cuadro AR / back plate AR / tôle arrière panneau AR	1	5 €
16	110001068	resistencia 4200W AR / 4.2 KW element AR / élément chauffant 4200W AR	1	50 €
17	110001067	indicador red 230V chrome BELZ D16mm / red neon 230V chrome BELZ D16mm / indicateur à led rouge 230 V chrome BELZ D 16 mm	1	3 €
18	110001046	aro embellecedor para mando / control knob ring / bague enjoliveur pour commande	1	5 €
19	110001045	mando negro poliamida 60-200°C / black control knob polyamide 60-200°C / commande noir polyamide 60-200 °c	1	5 €
20	110001041	T. 50-205°C 6K 20A A T85° / T. 50-205°C 6K 20A A T85° / T. 50-205°C 6K 20A A T85°	1	18 €
21	110001040	t. seg. fijo 250C 0,5mm inox 2F6X55RM T-N S-POST / t. seg. fixed 250C 0,5mm inox 2F6X55RM T-N S-POST / t. seg. fixes 250C 0,5mm inox 2F6X55RM T-N S-POST	1	20 €

Nº de elemento	Referencia	Descripción	Cantidad	P.V.P.
1	110001077	cabezal completo AR 4200W / complete head AR 4200W / tête complète AR 4200W	1	395 €
2	110001062	tapadera FD-8L / Lid FD-8L / couvercle FD-8L	1	25 €
3	110001076	cuerpo completo freidora 8L AR / fryer body 8L AR / châssis 8L AR	1	195 €
4	110001063	cesta freidora 240x210 8L SLDPRT / basket 240x210 8L SLDPRT / panier 240x210 8L	1	30 €

Referencia	Descripción	P.V.P.
Freidoras de 10L / Fryers 10 L / Friteuses 10L		
110001129	resistencia FD10L (3800W) / 3.8 KW element FD10L / élément chauffant FD 10 L (3800W)	45 €
110001130	cuerpo completo freidora 10L ECON / fryer body 10L ECON / châssis FD 10 L ECON	170 €
110001131	cuerpo completo freidora 10L10L ECON / fryer body 10L10L ECON / châssis FD10L 10L ECON	300 €
110001133	cuerpo completo freidora 10L AR / fryer body 10L AR / châssis FD 10L AR	280 €
110001134	cuerpo completo freidora 10L10L AR / fryer body 10L10L AR / châssis 10L10L AR	500 €
110001132	cesta freidora 28x210 10L / basket 28x210 10L / panier 28x210 10L	40 €
110001135	resistencia FD10LAR (5500W) / 5.5 KW element FD10 LAR / élément chauffant FD 10 L AR (5500 W)	65 €
110001136	resistencia trifásica 6KW / 6 KW three phase element / élément chauffant triphasé 6 KW	90 €
110001137	resistencia trifásica 9KW / 9 KW three phase element / élément chauffant triphasé 9 KW	100 €
Freidoras dobles 8L8L / Twin Fryers 8L8L / Friteuses double 8L 8L		
110001107	cuerpo completo freidora 8L8L ECON / twin fryers body 8L8L ECON / châssis 8L8L ECON	250 €
110001108	cuerpo completo freidora 8L8L AR / twin fryers body 8L8L AR / châssis 8L8L AR	380 €

■ FOGÓN STOVE FORNEAU FG2ECON

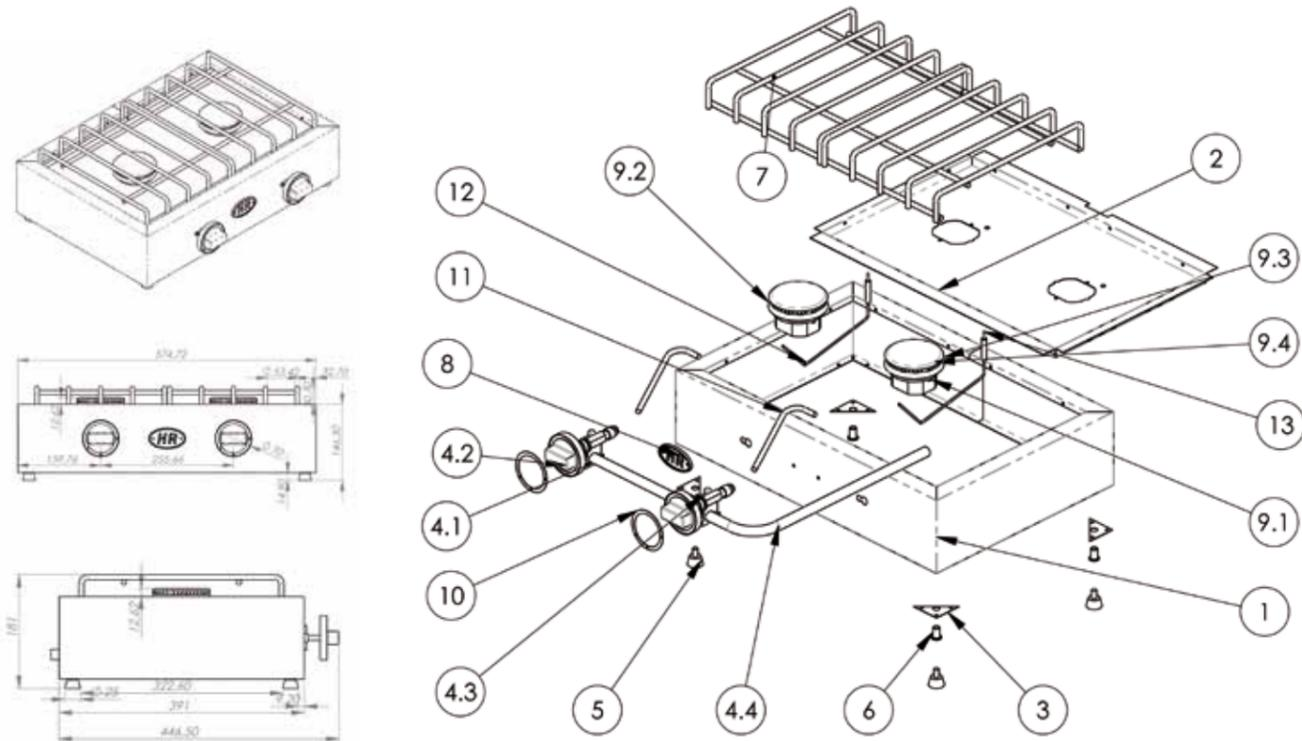

Nº de elemento	Referencia	Descripción	Cantidad	P.V.P / Unidad
1	110001019	cuerpo fogón ECON 2F / hob body ECON 2F / châssis fourneau ECON 2F	1	18 €
2	110001020	bandeja fogón ECON 2F / hob tray ECON 2F / Bac fourneau ECON 2F	1	18 €
3		escuadra pata fogón / leg bracket / équerre pied fourneau	4	
4	110001029	tubo entrada FG2ECON / inlet tube FG2ECON / tube d'entrée FG 2 ECON	1	10 €
4,1	110001027	brida 2 torn. rampa gas / 2 bolts flange gas ramp / bride 2 vis rampe à gaz	2	3 €
4,2	110001021	manopla nera 70mm universal / 70 mm universal black knob / commande noir 70 mm universelle	2	6 €
4,3	110001028	grifo c-seg 1 vía c-junta CE10/ tap 1 pipe CE 10 / robinet 1 voie joint CE10	2	2 €
4,4	110001029	tubo gas FG2ECON / gas tube FG2ECON / tube gaz FG2ECON	1	10 €
5	110001023	pie de goma de 8mm / 8 m rubber leg / pied en caoutchouc 8 mm	4	2 €
6		remache rosca M8 / M8 rivet nut / rivet M8	4	
7	110001030	parilla plancha + fogón / griddle grill + gas hob / grille plancha + fourneau	2	20 €
8	110001031	chapa HR / plate HR / tôle HR	1	8 €
9		quemador ECON 3KW / burner ECON 3KW / brûleur ECON 3 KW	2	30 €
9,1	110001024	copa portainyector quemador rápido / fast burner injector / porte injecteur brûleur rapide	1	15 €
9,2	110001026	soporte quemador rápido / fast burner support / support brûleur rapide	1	8 €
9,3	110001034	anillo quemador rápido / fast burner ring / bague brûleur rapide	1	6 €
9,4	110001036	tapa quemador rápido negro / black fast burner cover / couvercle brûleur rapide noire	1	5 €
10	110001022	disco autoadesivosenza símbolo pilota / auto adhesif disc without neon / disque autoadhésive sans témoin	2	2 €
11	110001032	conjunto tubo conexión aluminio al quemador / aluminium burner connection set / ensemble tube de connexion au brûleur en aluminium	2	8 €
13	110001025	termopar 2ª serie M8X 1 L=320 / second thermocouple series M8X 1L=320 / thermocouple 2ª série M8X 1 L=320	2	10 €

■ PLANCHA GRIDDLE PLANCHE PLC600ECON

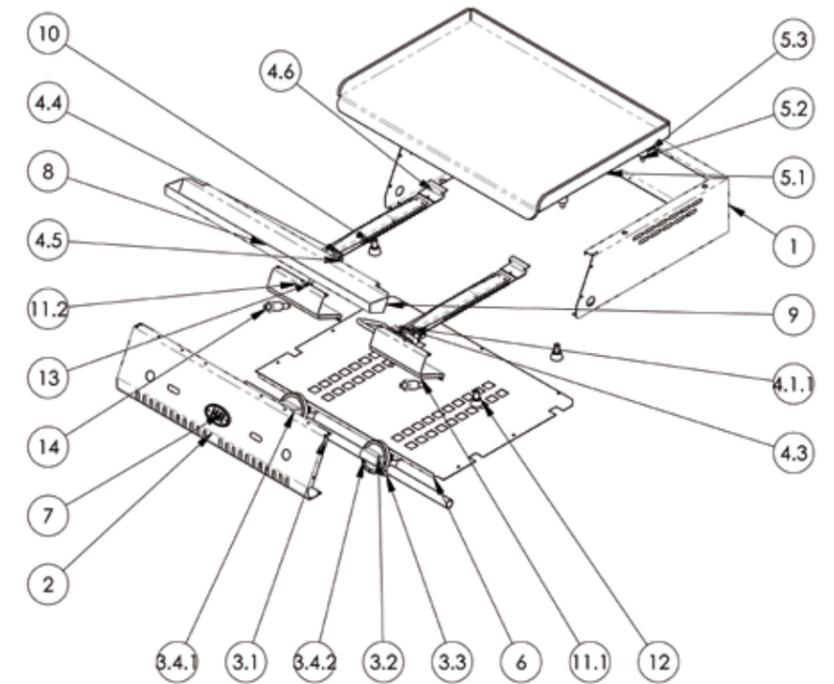
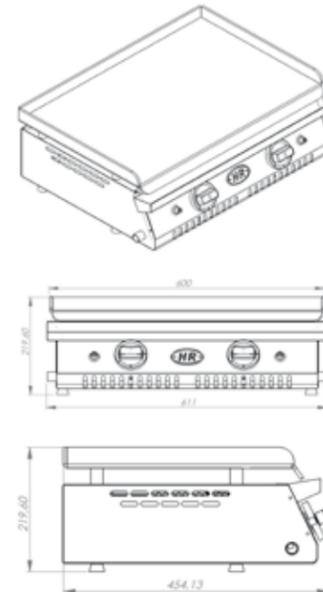

Nº de elemento	Referencia	Descripción	Cant.	P.V.P. / Unidad
1	110001087	respaldo PLC - 600 2012 / back PLC-6002012 / arrière PLC-6002012	1	55 €
2	110001088	frente PLC - 600 ECON 2012 / front PLC-600 ECON 2012 / front PLC-600 ECON 2012	1	43 €
3		tubo gas plancha 600 / gas tube 600 / tube gaz plancha 600	1	
3,1	110001086	tubo gas plancha 600 / gas tube 600 / tube gaz plancha 600	1	10 €
3,2	110001028	grifo C-SEG 1 vía C-JUNTA CE10 / faucet C-SEG 1 via C-JUNTA CE10 / robinet 1 voie joint CE10	2	30 €
3,3	110001027	brida 2 torn. rampa gas / 2 bolts flange gas ramp / bride 2 vis rampe à gaz	2	3 €
3,4		mando completo / control knob / commande complète	2	
3,4,1	110001021	manopla nera 70mm universal / 70 mm universal black knob / commande noire 70 mm universelle	1	6 €
3,4,2	110001022	disco autoadesivosenza símbolo pilota / auto adhesif disc without neon / disque autoadhésive sans témoin	1	2 €
4		quemador SABAF completo / complete burner SABAF / brûleur SABAF complet	2	
4,1	110001089	quemador plancha L=300 / griddle burner L=300 / brûleur plancha L=300	1	8 €
4,2	110001092	inyector gas butano GPL RAP.S01-2 M6X0,75 D0,85 / butane gas injector GPL RAP.S01-2 M6X0,75 D0,85 / injecteur gas butane GPL RAP. S01-2M6X0,75 D0,85	1	3 €
4,3	110001090	portainyector 12x1 tubo 8 / injector 12x1 tube 8 / porte injecteur 12x1 tube 8	1	8 €
4,4	110001091	termopar L=600 con tuerca FIJ. 8x1 / thermocouple with nut / thermocouple L=600 avec rivet FIJ 8x1	1	8 €
4,5	110001093	bujía encendido L=600 / spark plug L=600 / bougie d'allumage L=600	1	6 €
4,6	110001094	sujeción quemador 2012 / burner support 2012 / fixation brûleur 2012	1	3 €
5		palastro 600 ECON C / steel plate 600 ECON C / tôle d'acier 600 ECON	1	
5,1	110001096	palastro 600x400x6 / steel plate 600x400x6 / tôle d'acier 600x400x6	1	55 €
5,2	110001095	perno NPF M8 x 45 ST37-3K / perno NPF M8 x 45 ST37-3K / épingle métallique NPF M8x45 ST37-3K	4	3 €
5,3	110001097	tope palastro / steel plate stopper / about de tôle	4	3 €
6		fondo galva PLC 60 / galvanized bottom PLC 60 / fond de la plaque galvanisé PLC 60	1	
7	110001031	chapa HR / plate HR / tôle HR	1	8 €
8	110001098	recoge grasa PLC - 60 / fat collector tray PLC-60 / tiroir ramasse graisse PLC-60	1	20 €
9	110001099	costado recoge grasa ECON / fat collector side ECON / côté tiroir ramasse graisse ECON	2	2 €
10	110001006	remache rosca M8 / M8 rivet nut / rivet M8	4	1 €
11		anticolor completo / full anti-heat / anti chaleur complet	2	
11,1	110001010	anticolor baja / low anti-heat / anti chaleur baisse	1	2 €
11,2	110001009	anticolor válvula / valve anti-heat / valve anti chaleur	1	3 €
12	110001023	pie de goma de 8mm / 8 mm rubber foot / pied en caoutchouc 8 mm	4	2 €
13	110001032	conjunto tubo conexión aluminio al quemador / aluminium burner connection set / ensemble tube de connexion au brûleur en aluminium	2	8 €
14	110001011	piezo eléctrico D22mm / D22 mm piezo electric / piezo électrique D22 m	2	15 €

LAVAMANOS HAND WASH BASINS LAVE-MAINS LAVM

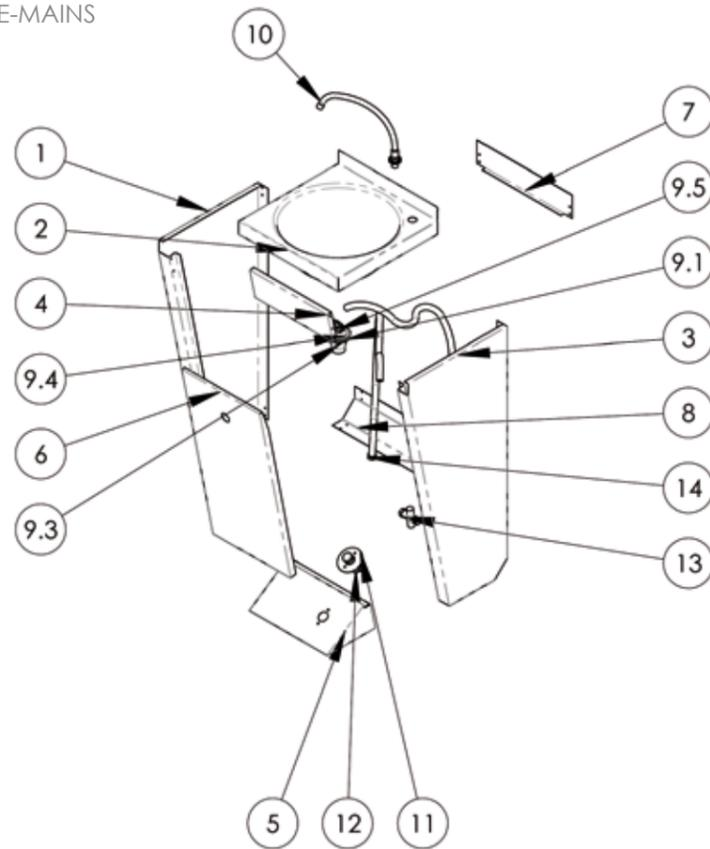
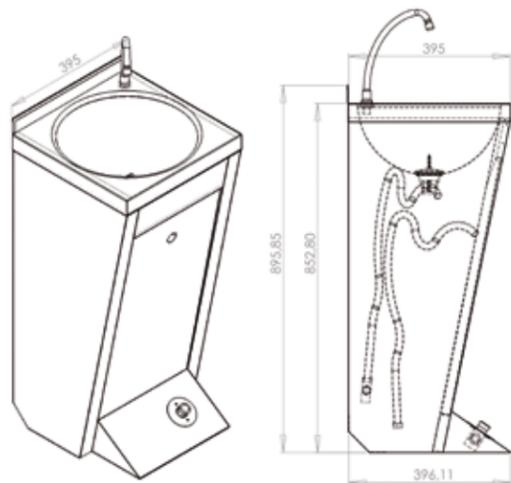

Nº de elemento	Referencia	Descripción	Cantidad	P.V.P / Unidad
1	110001079	costado izquierdo lavamanos pie / left side foot operation hand wash basin / côté gauche lave-mains autonome	1	35 €
2	110001078	cuba redonda lavamanos 40x40 / round bowl 40x40 / cuve ronde 40x40	1	70 €
3	110001080	costado derecho lavamanos pie / right side foot operation hand wash basin / côté droit lave-mains autonome	1	35 €
4	110001082	frontis superior lavamanos pie / upper frame / frontis supérieur lave-mains autonome	1	15 €
5	110001083	pie del lavamanos frontal / front foot / pied frontal	1	24 €
6	110001081	puerta lavamanos pie / hand wash basin door / porte	1	18 €
7	110001085	frontis trasero lavamanos pie / back frame / frontis arrière	1	10 €
8	110001084	soporte trasero lavamanos pie / back support / support arrière	1	10 €
9	INCLUIDO	desagüe completo / full drain / vidange complet	1	INCLUIDO
9,1	INCLUIDO	desagüe / drain / vidange	1	INCLUIDO
9,2	INCLUIDO	junta desagüe / drain joint / joint vidange	1	INCLUIDO
9,3	INCLUIDO	goma desagüe / drain rubber / caoutchouc vidange	1	INCLUIDO
9,4	INCLUIDO	tapa desagüe / drain cover / couvercle vidange	1	INCLUIDO
9,5	INCLUIDO	tapón desagüe / drain plug / bouchon vidange	1	INCLUIDO
10	110001103	caño cuello cisne D18mm / D 18 mm goose neck pipe / tuyau col de cygne	1	30 €
11	INCLUIDO	aro embellecedor pulsador 1 agua / water push button ring / bague enjoliveur de la pompe	1	INCLUIDO
12	110001101	pulsador 1 agua / water push button / pompe	1	50 €
13	110001102	pre-regulador de temperatura con válvula antiret / temperature pre-regulator with antiret valve / pré régulateur de température avec valve antiret	1	30 €
14	110001104	latiguillo lavamanos inox 1-2 M-H 100 CM / Inox hose 1-2 MH 100 cm / tuyau de frein inox 1-2 M-H 100 CM	2	10 €

Condicion de venta

1. PEDIDOS: los pedidos deberán cursarse por escrito (carta, fax o e-mail). Deberán reflejar las referencias de cada producto, indicadas en la tarifa vigente. Queda reservado a anular pedidos de aquellos clientes que hayan incumplido anteriores contratos. Las condiciones del cliente quedarán anuladas si no se ajusta a las presentes condiciones o quedaran bien expresadas. Los repuestos estipulan precio de venta al público.

2. PRECIOS: son de venta al público en la presente lista, en ningún caso incluyen la instalación ni la puesta en marcha del artículo.

3. FORMA DE PAGO:

CRÉDITO: Para modalidad de crédito solicitar apertura de cuenta:

Pedido inferior a 300€: Giro a 30 días.

Pedido de 300€ a 600€: 2 giros a 30 y 60 días.

Pedidos superiores a 600€ máximo 85 días sin día de pago.

Estos precios son siempre netos.

4. TRANSPORTE Y PORTES: los portes de la mercancía serán pagados cuando viajen con nuestros medios. En caso contrario o por urgencia del cliente serán a portes debidos. La mercancía no supere los 300€. Aconsejamos que realice el control del estado de la mercancía en 24 horas después de su recepción, de lo contrario FAINCA HR, S.L. declina toda responsabilidad al cliente. El embalaje será el estándar. Cualquier sistema de envío especial deseado por el cliente correrá a cargo del mismo. Los portes al extranjero o Islas Canarias serán siempre a cargo del cliente.

5. DEVOLUCIONES: no se aceptará ninguna devolución sin el consentimiento de la empresa, en el caso de que se aceptará, los gastos correrán a cargo del cliente. Los artículos se abonarán de acuerdo con las condiciones del estado del artículo, reservado por FAINCA HR, S.L. derecho a fijar el precio final de abono.

6. GARANTÍA: será establecida según ley vigente. FAINCA HR, S.L. sólo se responsabilizará de los defectos de fabricación, quedando excluida manipulación o utilización incorrecta del material. Todo material en garantía se procederá al envío de la pieza defectuosa a portes debidos, una vez remitida la pieza defectuosa y comprobada por parte de la empresa.

7. CONDICIONES DE PAGO: todas las operaciones para los clientes principiantes serán abonadas mediante pago anticipado. Para el resto de clientes en el caso de no efectuarse el pago de facturas en los vencimientos acordados, el cliente se hará cargo de los gastos de devolución.

8. INFORMACIÓN: FAINCA HR, S.L. se reserva el derecho a introducir, sin previo aviso, las modificaciones que crea necesarias, sin que perjudique las características de los productos.

Standard terms & conditions of sale

1. **ORDERS:** Only written orders will be accepted (letter, fax or email). All orders must include the correct model number indicated in the current price list. The company reserves the right to cancel any orders from those customers who have previously breached a contract. In this case, the only valid terms will be the new ones in force. The spare parts are retail price.

2. **PRICES:** They are retail prices. Installation and connection on site are not included.

3. METHODS OF PAYMENT

Different credit options are available to our account customers

-Orders below 300 €: 1 payment by cheque within 30 days of invoice date.

-Orders between 300 € and 600 €: first payment (50%) by cheque within 30 days and a second payment (50%) by cheque within 60 days of invoice date.

-Orders over 600€ : maximum 85 days from invoice date.

These prices are always net.

4. **DELIVERY:** Free carriage while using our own transport. If other transport is used or the customer needs the goods urgently, we shall charge the freight costs if the invoice is below 300 €. We advise the buyer to inspect the goods within 24 hours from the date of delivery. Otherwise, the company FAINCA HR, S.L. accepts no responsibility for any damage, loss or discrepancy.

All equipment is supplied with standard packaging. Special packaging is available at an extra charge. The bearings to the foreigner or Canary Islands will be always in charge of the client.

5. **RETURNS:** Returns will not be accepted without previous consent of the company. In case of accepting the return, the buyer shall pay the transport freights. The goods will be credited according to the condition in which they are at the moment of return. FAINCA HR, S.L. reserves the right to determine the final credit note amount

6. **WARRANTY:** To be applied in accordance with the current law. FAINCA HR, S.L. will only be responsible for any manufacturing defects. This warranty does not apply for equipment that has been misused or damaged by the user or other outside forces. Once any faulty part(s) have been returned under warranty they will be inspected by the company and a new replacement part(s) will be supplied free of charge. However transport costs will be applicable.

7. **TERMS OF PAYMENT:** All new customers - payment in advance.

All account customers shall pay in accordance with invoice due dates.

Any charges incurred by the company for late payment or returned cheques will be re-charged to the customer.

8. **INFORMATION:** FAINCA HR, S.L. reserves the right to make, without notice, any modification or changes to the products without affecting the general features

Conditions générales de vente

1. **COMMANDES:** Toutes les commandes seront placées par écrit (lettre, fax ou courriel). Elles doivent inclure le code d'article indiqué sur le tarif en vigueur. La société se réserve le droit d'annuler les commandes des clients qui n'ont pas respecté les contrats précédents. Dans ce cas-là, les seules conditions valables seront les actuelles. Les prix des pièces détachées sont prix de vente

2. **PRIX:** Prix vente publique. L'installation et la mise en fonctionnement ne sont pas incluses.

3. MODE DE PAIEMENT

Plusieurs options crédit sont disponibles sous demande et étude

-Commandes inférieures à 300 €: chèque à 30 jours, date de facture

-Commandes entre 300 et 600 €: un premier chèque pour 50% du montant à 30 jours et un deuxième chèque pour le 50% qui reste à 60 jours, date de facture

-Commandes supérieures à 600 €: maximum 85 jours, date de facture

Les prix sont toujours nets

4. **TRANSPORTS:** Franco port si l'on utilise notre moyen de transport. Si l'on utilise le transport du client ou la marchandise doit s'envoyer d'urgence, les frais de transport seront inclus dans la facture si elle est inférieure à 300 €. Nous conseillons de vérifier les expéditions dans les 24 heures qui suivront la réception de la marchandise. Autrement, FAINCA HR, S.L. n'est pas responsable. Tout équipement est fourni sous un emballage standard. Un emballage spécial est disponible avec des frais supplémentaires. Les ports l'étranger ou aux Iles Canaries seront toujours à charge du client.

5. **RETOURS:** Tout retour ne pourra être effectué sans notre accord. Dans le cas d'accepter un retour de marchandise, les frais de transport seront payés par le client. La marchandise sera créditée conformément à l'état où elle se trouve au moment du retour. FAINCA HR, S.L. se réserve le droit à fixer le montant final de la note de crédit.

6. **GARANTIES:** La garantie sera appliquée selon la loi en vigueur. FAINCA HR, S.L. sera uniquement responsable des défauts de fabrication mais pas de la manipulation ou d'une mauvaise utilisation de l'appareil. Dès que les pièces ont été retournées et reconnues défectueuses par notre service technique, la garantie est expressément limitée à l'obligation de remplacer les pièces sans charge et envoyés aux frais de l'acheteur.

7. CONDITIONS DE PAIEMENT

Tous les nouveaux acheteurs devront régler à l'avance

Les frais entraînés par le non-règlement des factures à l'échéance convenue seront chargés à l'acheteur.

8. **INFORMATION:** FAINCA HR, S.L. se réserve le droit d'introduire à tout moment et sans préavis des modifications, si nécessaires, sans affecter les caractéristiques des produits.

Red de Comerciales - Network of commercial - Réseau de de commerciaux

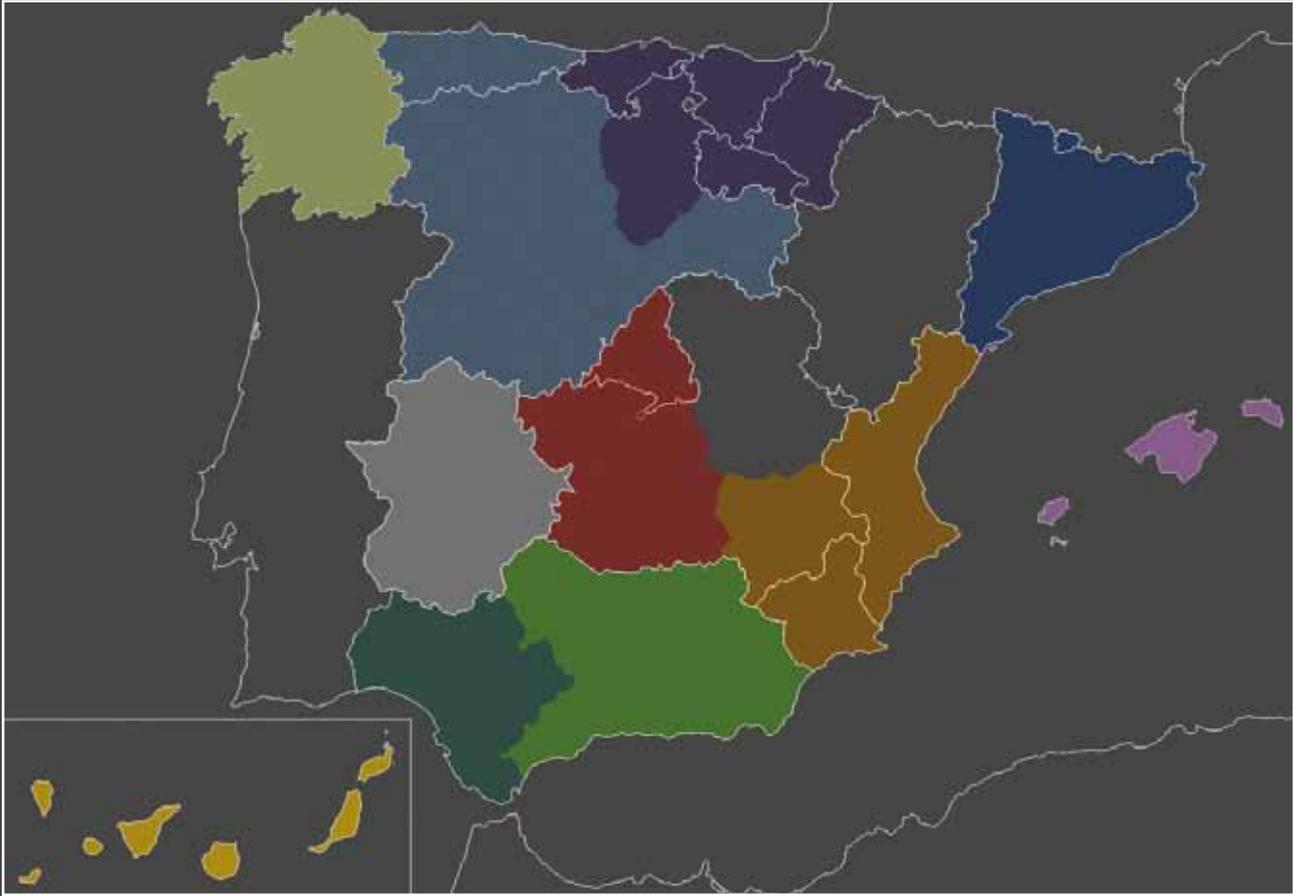

■ ANDALUCÍA OCCIDENTAL

(Sevilla, Huelva y Cádiz)
Sr Juan Noguera
C/ Bangkok 5 portal 8, 1ª puerta 2
41020 Sevilla Este
Móvil - 687 854 770
email - juan_nogueragarcia@
yahoo.es

■ ANDALUCÍA ORIENTAL

(Córdoba, Málaga, Almería, Granada y Jaén)
Sr Jose Mª Ruiz Muñoz
C/ Valenzuela Nº 19
14900 Lucena (Córdoba)
Tlfno - 957 590 568
Fax - 957 590 568
Móvil - 639 216 272
email - representacionruiz@gmail.com

■ BARCELONA

(Cataluña y Andorra)
Srta Cristina Carreira Casas
C/ Camino de la Cornisa Nº 7
24010 Mataró (Barcelona)
Tlfno - 937 906 763
Fax - 937 906 763
Móvil - 687 588 134
email - criscarreira@hotmail.com

■ CANARIAS

(7 islas)
Sr Lorenzo
C/ Arequipa Nº 10
35008 Las Palmas de Gran Canaria
Tlfno - 928 474 140
Móvil - 609 540 580
email - lorenzo.insular@hotmail.com

■ BILBAO

(País Vasco, La Rioja, Navarra, Cantabria y Burgos)
Sr Santiago Uriarte
Avda. San Antonio 22 Traseras
48450 Etxebarria (Vizcaya)
Tlfno - 944 262 028
Fax - 944 263 064
Móvil - 629 354 303
email - santibl@hotmail.com

■ MADRID

(Madrid, Toledo y Ciudad Real)
Unión Técnica Comercial S.L.
Sr Ángel Luís
C/ Francisco Lizcano Nº24
28028 Madrid
Tlfno - 915 084 413
Fax - 915 089 768
email - utecsa@hotmail.com

■ CASTILLA - LEÓN

(Castilla-León y Asturias)
Sr Eduardo Tocino
C/ La Raya Nº 28 - 30
24010 Trobajo del Camino (León)
Tlfno - 987 801 495
Fax - 987 800 619
Móvil - 686 465 647
email - et.alonso@yahoo.es

■ GALICIA

(Galicia)
Sr José Manuel Balay
Avda. Alcalde Manuel Platas Vareña
158 Bajo
15141 Villarobis Arteixo (La Coruña)
Móvil - 687 967 073 / 648 222 128
email - representaciones@jmbalay.com

■ EXTREMADURA

(Cáceres y Badajoz)
Suministros GA&MAR S.L.
Sr Luís Gallego
Pol. Ind. El Prado C/ Pamplona parc. 205
06800 Mérida (Badajoz)
Tlfno - 924 371 191
Fax - 924 374 100
Móvil - 653 860 615
email - sugamar@sugamar.com

■ LEVANTE

(Levante y Albacete)
Rhostelev
Sr Rubén Rodríguez Rey
Travesía C/Fustería 24-26 y C/Clavo 23
03690 San Vicente de Raspeig
(Alicante)
Tlfno - 965 672 724
Fax - 965 675 216
Móvil - 639 626 121
email - rubenrodrey@terra.es

■ ISLAS BALEARES

(Islas Baleares)
Comercial BSF
Sr Ricardo Soldevilla
P.I. Sol Castello C/ Gremios Jabonero
Nº19
07009 Palma de Mallorca
Tlfno - 971 430 640
Fax - 971 462 385
Móvil - 636 462 385
email - gerenciabsf@gmail.com

www.faincahr.es